

AKAI

Trinitone SoundFusion System

Home Entertainment System



SUBWOOFER

(((BT)))
COMPATIBLE



AUX IN
Port





The above warning is to alert the end-user about the presence of un-insulation and about the risk of electric shock if they will open the products by themselves.

Warnings!

To prevent fire or electric shock, do not expose this appliance to rain or moisture.

To protect the hearing and an extended speaker's life, avoid listening to songs on maximum volume.

When cleaning the product, use a soft dry cloth. In case of severe stains, please wet the cloth with water only and avoid any other liquid that will dissolve the paint or damage the plastic.

IMPORTANT SAFEGUARDS

Caution! Please read carefully all the following important safeguards to ensure safe operation of the product:

1. Read Instructions:

All the safety and operating instructions should be read carefully before the product is used.

2. Keep the Instructions:

Please keep this manual for future reference.

3. Follow Instructions:

All operation instructions should be followed.

4. Warnings:

All warnings on the appliance and user manual must be followed accordingly.

5. Power Source:

The appliance should be connected based on instructions.

6. Keep the appliance away from heat sources such as radiators, refrigerators, stoves, or other appliances that may radiate heat.

7. Non-use Periods:

The power cord of appliance should be unplugged from the outlet when you do not use it for a long time.

8. Damage requiring service:

The appliance should be repaired by qualified service person in following cases,

- The power plug or cable has been damaged;
- Objects have fallen or liquid has been spilled on the appliance;
- The appliance has been exposed to rain;
- The appliance is functioning abnormally.

FRONT PANEL-CONTROLS AND FUNCTIONS

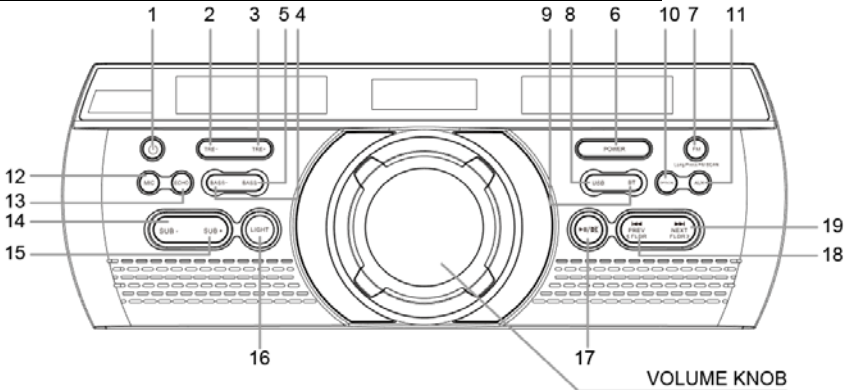

1. : Press this button to turn on the unit or set it to Standby mode
2. TRE-: Treble reduce button
3. TRE+: Treble increase button
4. BASS-: Bass decrease key
5. BASS+: Bass increase key
6. POWER: Power ON/OFF
7. FM/FM SCAN: FM input key/long press FM SCAN
8. USB: USB input key
9. BT: Bluetooth input key (BT searching name: Akai Trinitone)
10. OPTICAL: Optical input key
11. AUX: AUX input key
12. MIC: Microphone volume adjust by pressing volume knob
13. ECHO: Shaking or echoing effect adjust by pressing volume knob
14. SUB-: Subwoofer volume weaker
15. SUB+: Subwoofer volume increase
16. LIGHT+: Press this button to turn On / Off the lights on amplifier control panel and speakers
17. : Play/ pause for USB/SD, mute for AUX
18. : Previous song button /long press for previous folder
19. : Next song button /long press for next folder

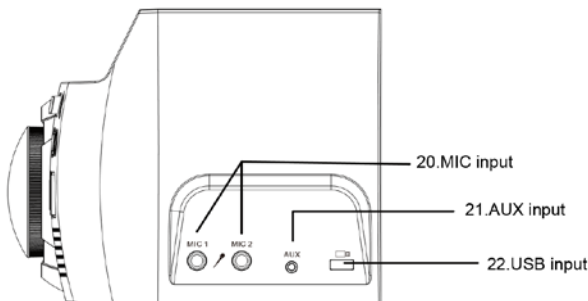

Connections

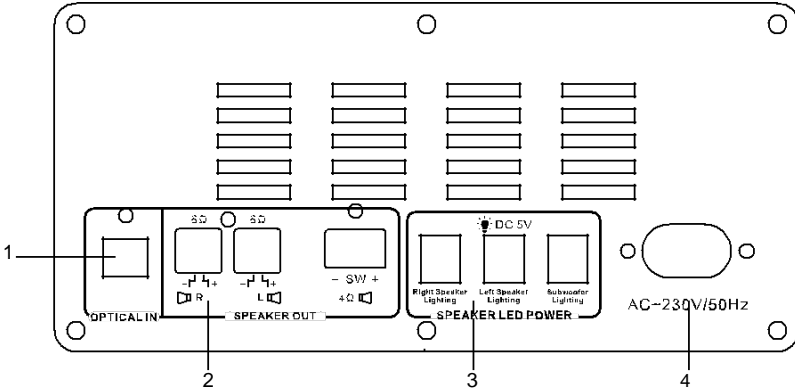

1. Optical in
2. Speaker output
3. Speaker LED power output
4. Power input

Accessories

AUDIO CABLE



REMOTE CONTROL

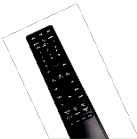

INSTRUCTION MANUAL

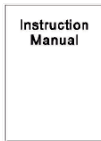

POWER CORD



WARRANTY CARD



EU DECLARATION (EN&RO)



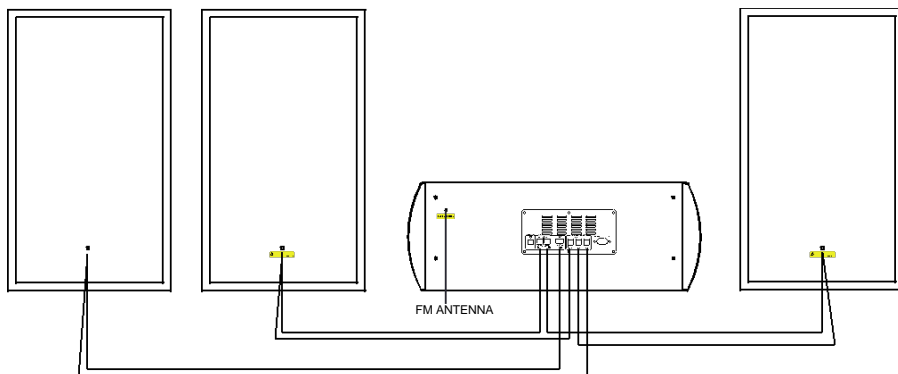

Please connect the amplifier with the cables from the speakers.

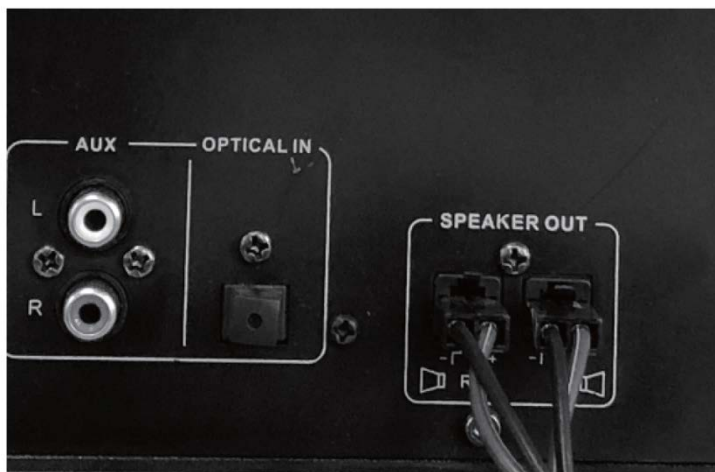

Insert the terminal of the speaker cable into the slots and make it fixed, or it will cause poor contact and over-heat.

Remote Instruction

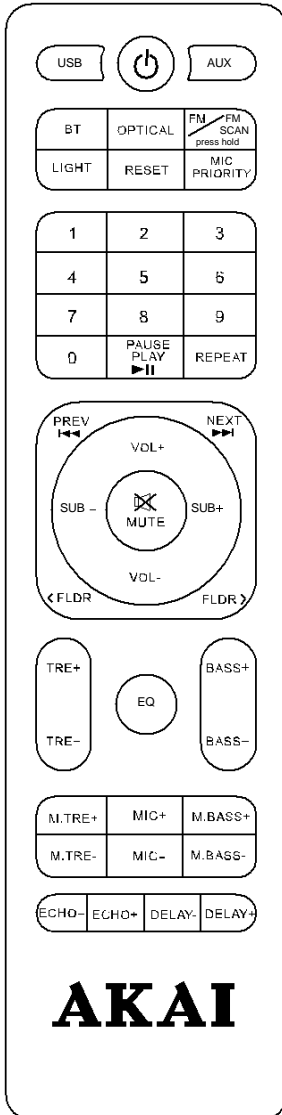

USB: USB input select button

: Press this button to turn on the unit or set it to Standby mode

AUX: Aux input button

BT: Bluetooth input button

OPTICAL: Press this button to initiate optical input

FM/FM SCAN: FM/ SCAN input key

LIGHT: Press it for turning on or off the lights on amplifier control panel. RESET: Press it for initial settings

MIC PRIORITY: Press it for taking priority to display sound from microphone

REPEAT: Repeat current song / all the songs

PREV: Previous song button

NEXT: Next song button

PLAY PAUSE : USB/SD CARD/BT play/pause button

MUTE: Press for mute

VOL-: Volume reduce button

VOL+: Volume increase button

<FLDR: Previous folder

FLDR>: Next folder

SUB-: Subwoofer volume weaker

SUB+: Subwoofer volume increase

TRE+: Treble increase button

TRE-: Treble reduce button

EQ: Press it to select different EQ modes, it will circle in the order of: CLASS- POP-ROCK- JAZZ- VOCAL - NORMAL

BASS+: Bass increase button

BASS-: Bass reduce button

M.TRE+: Increase treble for microphone

M.TRE-: Decrease treble for microphone

MIC+: Microphone volume increase button

MIC-: Microphone volume reduce button

M.BASS+: Increase bass for microphone

M. BASS -: Decrease bass for microphone

ECHO-: Decrease the times of echo

ECHO+: Increase the times of echo

DELAY-: Decrease the duration of echo

DELAY+: Increase the duration of echo

Features:

- 1.2.1 CH Bluetooth dual speaker system
2. With folder selection function
3. Lights (speaker light and amplifier control panel light)
4. FM/FM SCAN
5. LED display
6. Bluetooth operating range 10 meters
7. USB
8. Karaoke (microphone)*2
9. EQ function
10. Treble control
11. Bass control
12. Subwoofer control
13. Volume control
14. AUX in function*2, suitable for PC, MID, TV and other audio devices
15. Full function remote
16. Optical function

• RMS Power	180W
• Subwoofer Resistance	3ohm
• Mid-Range Resistance	6ohm
• Bluetooth version	V5.0+BR+EDR+BLE
• Bluetooth channel emission power BTH	50mW
• Bluetooth Frequency	2,402 GHz- 2,480 GHz
• Bluetooth action range	10m
• FM frequency	87.5-108 MHz
• Speakers	Subwoofer 1*8" + mid-range speaker 2*8" + tweeter 2*1.5"
• Frequency Response	20Hz-20KHz
• Amplifier dimension	445(L)*200(W)*170(H)mm
• Speaker dimension	250(L)*205(W)*435(H)mm*2
• Subwoofer dimension	250(L)*335(W)*435(H)mm*2

FUNCTIONS

Power On/Off

First press POWER button then stand by button on control panel to turn the speaker on. Press stand by button to set it on standby mode, press POWER button again when the unit is on, to turn it off.

Playing music from USB:

1. Turn on the amplifier
2. Insert USB into corresponding slots, the speaker will play the stored music automatically.
3. Under playing mode, Press Previous or Next button to select songs you like, press VOL+ and VOL- on control panel to adjust the volume up and down.
4. Press Play/Pause to play or pause.

Remark: Under Bluetooth playing mode, if USB will be inserted, will disconnect the Bluetooth and switch to play the USB. Short -press the BT button to switch to Bluetooth mode again. The product can support up to 32G USB device.

FM Radio:

1. Turn on the amplifier, short-press the FM/FM SCAN button to enter radio state.
2. Under radio mode, Long-press FM/FM SCAN button to search the FM Channel and store it automatically.
3. Press Previous or Next button to select different channels, press VOL+ and VOL- to adjust the volume up and down. Press "Play/Pause" button to mute the speaker.

AUX

For other compatible music devices or your MP3/MP4 players, use the audio cable provided to connect from the device's "Line Out" to the "AUX" of this device, then enjoy... When using an external device, play/pause, volume, previous/next can be controlled by the external device.

Karaoke:

Use wired microphone (not included) to enjoy karaoke function. Insert it into the slot then use. Adjust microphone volume, via MIC button, adjust ECHO via ECHO button.

Treble

When the speaker is playing music, press TRE-/TRE+ button on the control panel to adjust treble volume. To get harmonious effect and avoid distortion, when master volume is low, Treble can be high, and when master volume is high, Treble should be set to low.

Bass

When the speaker is playing music, press BASS-/BASS+ button on the control panel to adjust bass volume. To get harmonious effect and avoid distortion, when master volume is low, Bass can be high, and when master volume is high, Bass should be set to low.

Subwoofer control

Press SUB-/ SUB+ to adjust subwoofer volume.

Lights

When the amplifier is turned on, all lights (speaker light and amplifier control panel light) are on automatically, user can switch on/off by pressing light button on control panel of amplifier

Folder function

Long press <FLDR / FLDR > on control panel to play songs from folders
Optical Press **OPTICAL** button to start optical function.

HOW TO USE BT CONNECTION

BT SPEAKER



2 ways to enter or restart BT function.

1. Press the "B,↑" input button on remote control.
2. Press the "B.T" button on front control panel.

Speaker is in "BT" mode.

Auto search and connect

Speaker will enter auto search: for the first 15 seconds, it will search for the last connected device.

(💡 BT indicator LED keeps blinking)

→
The unit will automatically connect to the last connected device within 25 metres

Last connected device: for example, IPAD A
Turn on IPAD A's BT.

A

↓
When speaker cannot find the last connected device

Speaker can be connected with new device.

Need to restart BT: switch to other input, eg. AUX or PLAYER, then select AUX2/BT again. BT is then on and can connect with the new device.

(💡 BT indicator LED blinks fast before connecting.)

→
New device: for example IPAD B
Turn on IPAD B's BT

Connect to "Akai Trinitone"

B

Successful Connection

The BT connection is completed.

(💡 BT indicator LED keeps lightening.)



Remarks:

1. Default volume is 10.
2. Bluetooth function does not work for phone calls. When call comes, the device will disconnect automatically and re-connect after the call will be finished.

DISPOSAL OF ELECTRICAL AND ELECTRONIC EQUIPMENT

This symbol on the product or packaging means that the product should not be treated as household waste. Do not throw garbage at the end of its life, but take it to a collection center for recycling. In this way you will help to protect the environment and be able to prevent any negative consequences that it would have on the environment and human health.

To find your nearest collection center:

- Contact local authorities
- Access the website: www.mmediu.ro
- Request additional information from the store where you purchased the product.

IMPORTER: SC INTERVISION TRADING-RO SRL

Street I.C Bratianu, no. 48-52, building A, floor. 5,room 504-505, Pitesti City, Arges County, Romania
Postal code: 110121

AKAI

Sistem Trinitone SoundFusion

Sistem audio



SUBWOOFER

((BT))
COMPATIBLE



AUX IN
Port





ATENȚIE
RISC DE ȘOC ELECTRIC
NU DEZASAMBLAȚI PRODUSUL



Avertismentul de mai sus are rolul de a avertiza utilizatorul cu privire la prezența unei izolații necorespunzătoare și la riscul de electrocutare în cazul în care va dezasambla singur produsul.

Avertismente!

Pentru a preveni incendiile sau șocurile electrice, nu expuneți acest aparat la ploaie sau umiditate.

Pentru a vă proteja auzul și pentru a prelungi durata de viață a boxelor, evitați să ascultați muzică la volum maxim.

Când curățați produsul, folosiți o cârpă moale și uscată. În cazul unor pete dificile, vă rugăm să umeziți cârpa doar cu apă și să evitați orice alt lichid care va dizolva vopseaua sau va deteriora plasticul.

MĂSURI DE PROTECȚIE IMPORTANTE

Atenție! Vă rugăm să citiți cu atenție toate următoarele măsuri de siguranță importante pentru a asigura funcționarea optimă a produsului:

1. Citiți instrucțiunile:

Toate instrucțiunile de siguranță și de utilizare trebuie citite cu atenție înainte de a utiliza produsul.

2. Păstrați instrucțiunile:

Vă rugăm să păstrați acest manual pentru consultări ulterioare.

3. Respectați instrucțiunile:

Trebuie respectate toate instrucțiunile de utilizare.

4. Avertismente:

Toate avertismentele de pe aparat și din manualul de utilizare trebuie respectate în mod corespunzător.

5. Sursa de alimentare:

Aparatul trebuie să fie conectat la o sursă de alimentare conform instrucțiunilor.

6. Țineți aparatul departe de surse de căldură, cum ar fi radiatoare, frigidere, cuptoare sau alte aparate care pot genera căldură.

7. Perioade de neutilizare:

Cablul de alimentare al aparatului trebuie deconectat de la priză atunci când nu îl utilizați pentru o perioadă lungă de timp.

8. Defecțiuni care necesită service:

Aparatul trebuie reparat de către o persoană calificată în următoarele cazuri:

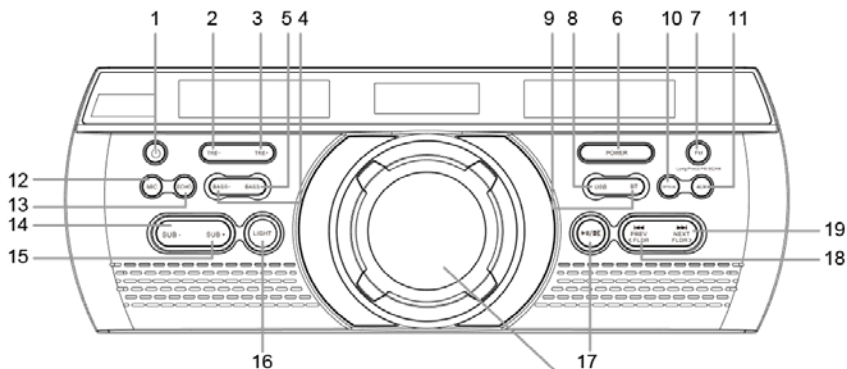

- a. Ștecherul sau cablul de alimentare au fost deteriorate;
- b. Au căzut obiecte sau s-a vărsat lichid pe aparat;
- c. Aparatul a fost expus la ploaie;
- d. Aparatul funcționează în mod anormal.

PANOUL FRONTAL - COMENZI ȘI FUNCȚII



Buton volum

1. : Apăsați acest buton pentru a porni unitatea sau pentru a o seta în modul Standby.
2. TRE-: Buton de reducere a frecvențelor înalte
3. TRE+: Buton de creștere a frecvențelor înalte
4. BASS-: Buton de scădere a bass-ului
7. BASS+: Buton de creștere a bass-ului
8. POWER: Pornire/oprire
7. FM/FM SCAN: Buton de intrare FM/apăsare lungă FM SCAN
8. USB: Buton de intrare USB
9. BT: Buton de intrare Bluetooth (nume de căutare BT: Akai Trinitone)
10. OPTICAL: Buton de intrare optică
11. AUX: Buton de intrare AUX
12. MIC: Reglarea volumului microfonului prin apăsarea butonului de volum
13. ECHO: Reglarea efectului de vibrație sau de ecou prin apăsarea butonului de volum
14. SUB-: Scădere volum subwoofer
15. SUB+: Creștere volum subwoofer
16. LIGHT+: Apăsați acest buton pentru a porni / opri luminile de pe panoul de control al amplificatorului și de pe boxe.

17.  /  : Redare/ pauză pentru USB/SD, mute pentru AUX

18.  : Buton pentru melodia anterioară / apăsare lungă pentru folderul anterior

19.  : Buton pentru melodia următoare / apăsare lungă pentru folderul următor

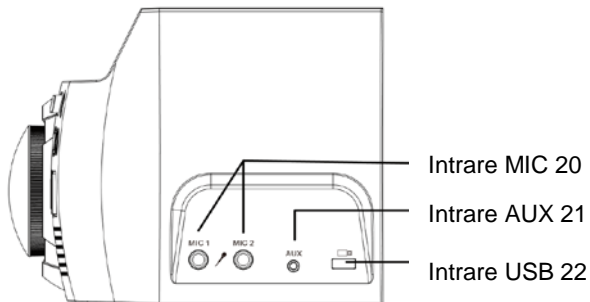

Conexiuni

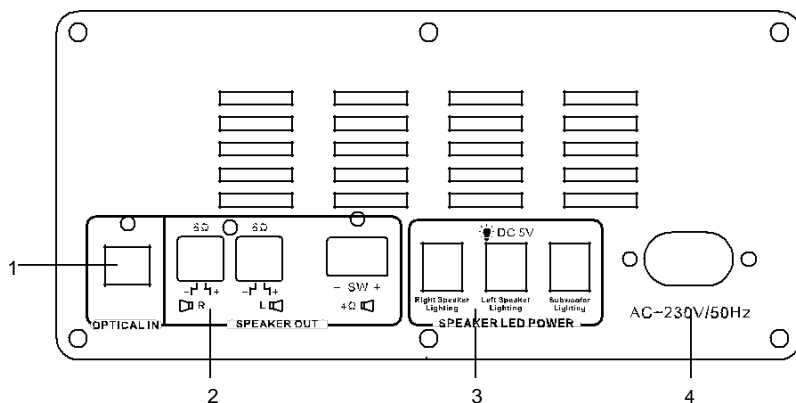

1. Intreare optică
2. Ieșire difuzor
3. LED putere ieșire
4. Putere intrare

Accesorii

CABLU
AUDIO



TELECOMANDĂ



MANUAL DE
INSTRUCȚIUNI

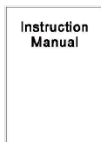

CABLU DE
ALIMENTARE



CARD
GARANȚIE



DECLARAȚIE
UE EN ȘI RO



Conexiuni

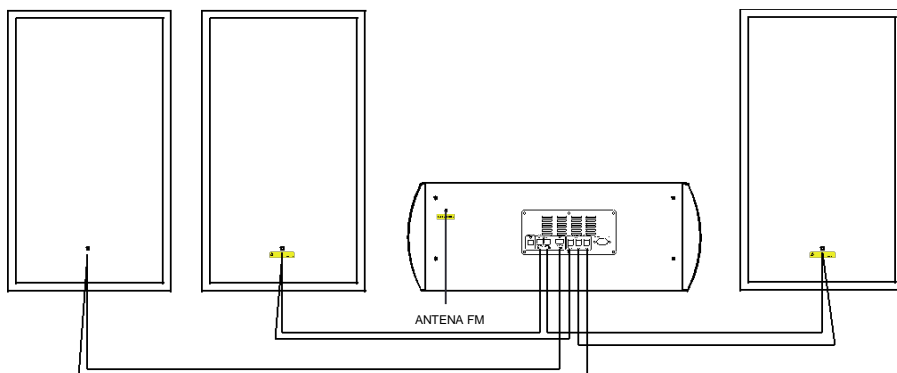

Vă rugăm să conectați amplificatorul cu cablurile de la boxe.

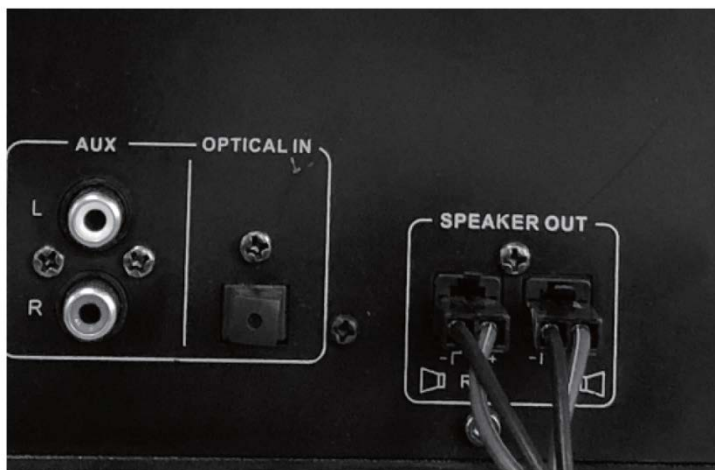

Introduceți terminalul cablului boxei în sloturi și fixați-l bine, altfel va cauza un contact slab și supraîncălzire.

Instrucțiuni telecomandă

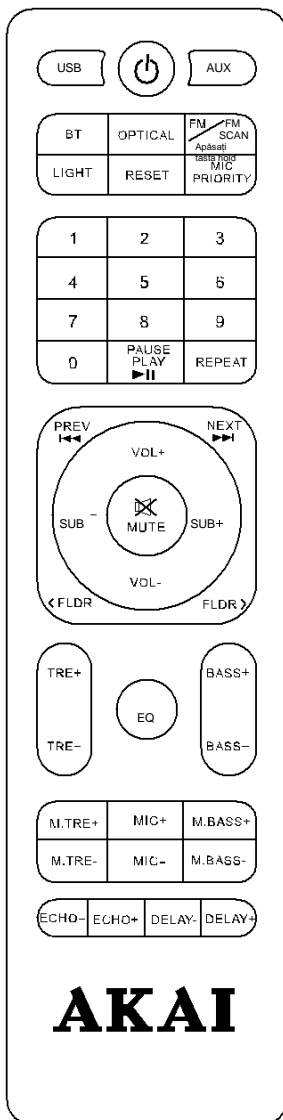

USB: Buton de selectare a intrării USB

: Apăsați acest buton pentru a porni unitatea sau pentru a o seta în modul Standby.

AUX: Buton de selectare a intrării auxiliare

BT: Buton de intrare Bluetooth

OPTICAL: Apăsați acest buton pentru intrarea optică

FM/FM SCAN: Buton de intrare FM/ SCAN

LIGHT: Apăsați-l pentru a aprinde sau stinge luminile de pe panoul de control al amplificatorului.

RESET: Apăsați-l pentru setările inițiale.

MIC PRIORITY: Apăsați-l pentru a avea prioritate la redarea sunetului de la microfon.

REPEAT: Repetă melodia curentă / toate melodiile

PREV: Buton pentru melodia anterioară

NEXT: Buton pentru melodia următoare

PLAY PAUSE : Buton de redare/pauză USB/SD CARD/BT

MUTE: Apăsați pentru mute (anularea sunet)

VOL-: Buton de reducere a volumului

VOL+: Buton de creștere a volumului

<FLDR: Folder anterior

FLDR>: Următorul folder

SUB-: Reducere volum subwoofer

SUB+: Creștere volum subwoofer

TRE+: Buton de creștere a frecvențelor înalte

TRE-: Buton de reducere a frecvențelor înalte

EQ: Apăsați pentru a selecta diferite moduri de egalizare,

In mod ciclic: CLASS- POP-ROCK- JAZZ- VOCAL – NORMAL

BASS+: Buton de creștere a bass-ului

BASS-: Buton de reducere a bass-ului

M.TRE+: Creșteți frecvențele înalte pentru microfon

M.TRE-: Reduceți frecvențele înalte pentru microfon

MIC+: Buton de creștere a volumului microfonului

MIC-: Buton de reducere a volumului microfonului

M.BASS+: Creșteți bass-ul pentru microfon

M. BASS -: Reduceți bass-ul pentru microfon

ECHO-: Reduceți timpii de ecou

ECHO+: Creșteți timpii de ecou

DELAY-: Reduceți durata ecoului

DELAY+: Creșteți durata ecoului

FUNCȚII

Caracteristici:

1. Sistem de boxe duble CH Bluetooth 2.1
2. Cu funcție de selectare a folderelor
3. Lumini (iluminarea boxei și a panoului de control al amplificatorului)
4. FM/FM SCAN
5. Afișaj LED
6. Raza de operare Bluetooth de 10 metri
7. USB
8. Karaoke (microfon)*2
9. Funcția EQ
10. Control Treble
11. Control Bass
12. Control Subwoofer
13. Control volum
14. Funcție intrare AUX *2, potrivit pentru PC, MID, TV și alte dispozitive audio
15. Telecomandă
16. Funcție optică

- Putere RMS 1800W
- Rezistență subwoofer 3ohm
- Rezistență medie 6ohm
- Versiune Bluetooth V5.0+BR+EDR+BLE
- Puterea de emisie a canalului 50mW
Bluetooth BTH
- Frecvența Bluetooth 2,402 GHz- 2,480 GHz
- Raza de acțiune Bluetooth 10m
- Frecvență FM 87.5-108MHz
- Boxe Subwoofer 1*8" + difuzor mediu 2*8"
+ tweeter 2*1,5"
- Răspuns în frecvență 20Hz-20KHz
- Dimensiuni amplificator 445(L)*200(W)*170(H)mm
- Dimensiuni boxe 250(L)*205(W)*435(H)mm*2
- Dimensiune subwoofer 250(L)*335(W)*435(H)mm*2

FUNCTII

Pornire/Oprire

Apăsați mai întâi butonul POWER, apoi butonul stand by de pe panoul de control pentru a porni boxa. Apăsați butonul stand by pentru a seta modul standby, apăsați din nou butonul POWER când unitatea este pornită, pentru oprire.

Redarea de muzică de pe USB:

1. Porniți amplificatorul.
2. Introduceți un dispozitiv USB în sloturile corespunzătoare, boxa va reda automat muzica stocată.
3. În modul de redare, apăsați butonul Previous sau Next pentru a selecta melodiile care vă plac, apăsați VOL+ și VOL- de pe panoul de control pentru a regla volumul.
4. Apăsați Play/Pause pentru a reda sau a pune pe pauză.

Observație: În modul de redare Bluetooth, dacă se introduce un dispozitiv USB, modul Bluetooth se va dezactiva automat și boxa va trece la redarea de pe USB. Apăsați scurt butonul BT pentru a trece din nou la modul Bluetooth. Produsul poate suporta un dispozitiv USB de până la 32G.

Radio FM:

1. Porniți amplificatorul, apăsați scurt butonul FM/FM SCAN pentru a intra în modul radio.
2. În modul radio, apăsați lung butonul FM/FM SCAN pentru a căuta un canal FM și a-l stoca automat.
3. Apăsați butonul Previous sau Next pentru a selecta diferite canale, apăsați VOL+ și VOL pentru a regla volumul.
4. Apăsați butonul "Play/Pause" pentru a opri boxa.

AUX

Pentru alte dispozitive muzicale compatibile sau pentru playerele MP3/MP4, utilizați cablul audio furnizat pentru a vă conecta de la slotul "Line Out" al dispozitivului la "AUX" al acestui dispozitiv, apoi bucurați-vă de muzică. Atunci când se utilizează un dispozitiv extern, butoanele redare/pauza, volum, anterior/următor pot fi controlate de dispozitivul extern.

Karaoke:

Utilizați un microfon cu fir (nu este inclus) pentru a vă bucura de funcția karaoke. Introduceți-l în slot, apoi utilizați-l. Reglați volumul microfonului, prin intermediul butonului MIC, reglați ecoul prin intermediul butonului ECHO.

Treble

Când boxa redă muzică, apăsați butonul TRE-/TRE+ de pe panoul de control pentru a regla volumul frecvențelor înalte. Pentru a obține un efect armonios și pentru a evita distorsiunea, atunci când volumul principal este scăzut, Treble poate fi ridicat, iar când volumul principal este ridicat, Treble trebuie setat la nivel scăzut.

Bass

Când boxa redă muzică, apăsați butonul BASS-/BASS+ de pe panoul de control pentru a regla nivelul bass-ului. Pentru a obține un efect armonios și pentru a evita distorsiunea, atunci când volumul principal este scăzut, bass-ul poate fi ridicat, iar când volumul principal este ridicat, bass-ul ar trebui să fie redus.

Control subwoofer

Apăsați SUB-/ SUB+ pentru a regla volumul subwoofer-ului.

Lumini

Când amplificatorul este pornit, toate luminile (lumina boxei și lumina panoului de control al amplificatorului) se aprind automat, utilizatorul poate porni/opri apăsând butonul de lumină de pe panoul de control al amplificatorului.

Funcția folder

Apăsați lung <FLDR / FLDR > pe panoul de control pentru a reda melodii din foldere.

Apăsați butonul **OPTICAL** pentru a porni funcția optică.

CUM SE UTILIZEAZĂ CONEXIUNEA BLUETOOTH

BOXA BT



2 moduri de a activa sau de a reporni funcția BT.

1. Apăsăți butonul "BT" de pe telecomandă.
2. Apăsăți butonul "BT" de pe panoul de control frontal.

Boxa este în modul "BT".

Căutare și conectare automată

Boxa va intra în căutare automată: în primele 15 secunde, aceasta va căuta ultimul dispozitiv conectat.

( LED-ul indicator BT continuă să clipească)

Unitatea se va conecta automat la ultimul dispozitiv conectat pe o rază de 25 de metri

Ultimul dispozitiv conectat: de exemplu, IPAD A
Porniți funcția BT a IPAD A..

A

Când boxa nu poate găsi ultimul dispozitiv conectat

Boxa poate fi conectată la un nou dispozitiv.

Trebuie să reporniți BT: comutați la altă intrare, de exemplu AUX sau PLAYER, apoi selectați din nou AUX2/BT. BT este apoi pornit și se poate conecta cu noul dispozitiv.

( LED-ul indicator BT clipește rapid înainte de conectare.)

Dispozitiv nou: de exemplu, IPAD B
Porniți funcția BT a IPAD B

Conectați-vă la "Akai Trinitone"

B

Conexiune reușită

Conexiunea BT este finalizată.

( LED-ul indicator BT continuă să se aprindă).



Observații:

1. Volumul implicit este 10.
2. Funcția Bluetooth nu funcționează pentru apeluri telefonice. Când apare un apel, dispozitivul se va deconecta automat și se va reconecta după terminarea apelului.

ELIMINAREA ECHIPAMENTELOR ELECTRICE ȘI ELECTRONICE

Acest simbol de pe produs sau de pe ambalaj înseamnă că produsul nu trebuie tratat ca deșeu menajer. Nu îl aruncați în gunoiul menajer la finalul duratei sale de viață, ci duceți-l la un centru de colectare pentru reciclare. În acest fel veți contribui la protejarea mediului și veți putea preveni orice consecințe negative pe care le-ar avea asupra mediului și sănătății umane.

Pentru a găsi cel mai apropiat centru de colectare:

- Contactați autoritățile locale
- Accesați site-ul web www.mmediu.ro
- Solicitați informații suplimentare de la magazinul de unde ați cumpărat produsul.

IMPORTATOR: INTERVISION TRADING RO SRL

Str. I.C.Bratianu, 48-52, corp A, etaj. 5,
camera 504-505, oras Pitesti, judet Arges, Romania
Cod postal: 110121

AKAI

Система Trinitone SoundFusion

Аудио система



SUBWOOFER

((BT))
COMPATIBLE



AUX IN
Port





ВНИМАТЕЛЕН
РИСК ОТ ТОКОВ УДАР
НЕ РАЗГЛОБЯВАЙТЕ ПРОДУКТА



Горното предупреждение има за цел да предупреди потребителя за наличието на неподходяща изолация и риска от токов удар, ако той сам разглоби продукта.

Предупреждения!

За да предотвратите пожар или токов удар, не излагайте това устройство на дъжд или влага.

За да защитите слуха си и да удължите живота на високоговорителите си, избягвайте да слушате музика с пълна сила на звука.

Когато почиствате продукта, използвайте мека и суха кърпа. За упорити петна, моля, навлажнете кърпата само с вода и избягвайте всяка друга течност, която ще разтвори боята или ще повреди пластмасата.

ВАЖНИ МЕРКИ ЗА ЗАЩИТА

Внимание! Моля, прочетете внимателно всички следните важни мерки за безопасност, за да осигурите оптимална работа на продукта:

1. Прочетете инструкциите:

Всички инструкции за безопасност и употреба трябва да бъдат прочетени внимателно, преди да използвате продукта.

2. Запазете инструкциите:

Моля, запазете това ръководство за бъдещи справки.

3. Следвайте инструкциите:

Трябва да се спазват всички инструкции за употреба.

4. Предупреждения:

Всички предупреждения върху устройството и в ръководството за потребителя трябва да се спазват правилно.

5. Източник на захранване:

Устройството трябва да бъде свързано към източник на захранване съгласно инструкциите.

6. Дръжте устройството далеч от източници на топлина като радиатори, хладилници, фурни или други уреди, които могат да генерират топлина.

7. Периоди на неизползване:

Захранващият кабел на устройството трябва да бъде изключен от контакта, когато не се използва за дълъг период от време.

8. Повреди, изискващи оторизиран сервиз:

Устройството трябва да бъде ремонтирано от квалифицирано лице в следните случаи:

- а. Щепселът или захранващият кабел са повредени;
- б) Върху устройството са падали предмети или е разлявана течност;
- в. Устройството е било изложено на дъжд;
- г. Устройството работи необичайно.

ПРЕДЕН ПАНЕЛ - УПРАВЛЕНИЕ И ФУНКЦИИ

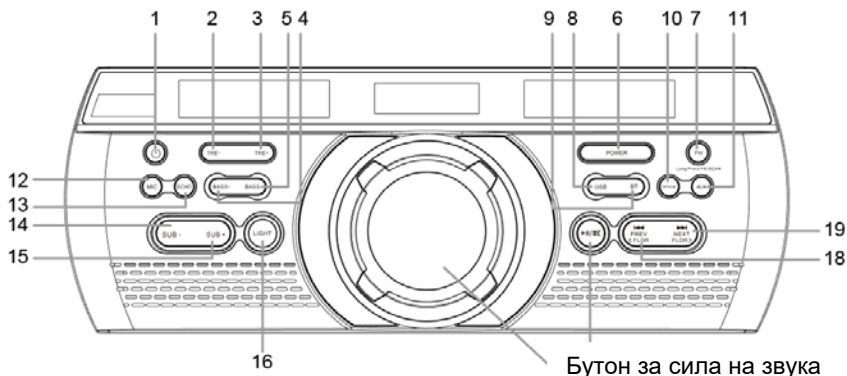

1. Натиснете този бутон, за да включите устройството или да го поставите в режим на готовност.
2. TRE-: Бутон за намаляване на високите честоти
3. TRE+: Бутон за усилване на висока честота
4. BASS-: Бутон за намаляване на баса
9. BASS+: Бутон за усилване на басите
10. ЗАХРАНВАНЕ: Вкл./изкл.
7. FM/FM СКАНИРАНЕ: FM бутон за въвеждане/продължително натискане на FM СКАНИРАНЕ
8. USB: Бутон за USB вход
9. BT: Бутон за въвеждане на Bluetooth (BT име за търсене: Akai Trinitone)
10. OPTICAL: Бутон за оптичен вход
11. AUX: Бутон за AUX вход
12. MIC: Регулиране на силата на звука на микрофона чрез натискане на бутона за сила на звука
13. ECHO: Регулирайте ефекта на вибрация или ехо, като натиснете бутона за сила на звука
14. SUB-: Намалете силата на звука на субуфера
15. SUB+: Увеличете силата на звука на субуфера

16. LIGHT+: Натиснете този бутон, за да включите/изключите светлините на контролния панел на усилвателя и високоговорителите.

17. ►||/⏸: Пускане/пауза за USB/SD, заглушаване за AUX

18. ⏮: Бутон за предишна песен / продължително натискане за предишна папка

19. ⏭: Бутон за следваща песен / продължително натискане за следваща папка

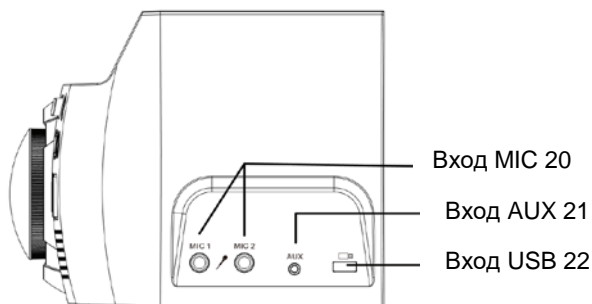

СВЪРЗВАНЕ

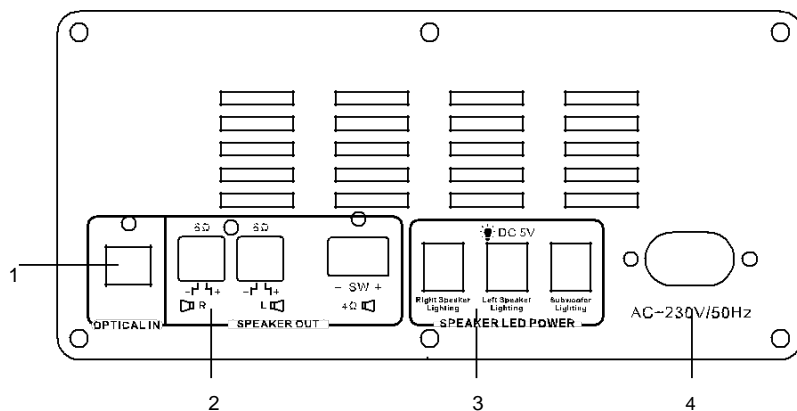

1. Оптичен вход
2. Изход за високоговорител
3. LED изходна мощност
4. Входяща мощност

Акcesoар

АУДИО
КАБЕЛ

ДИСТАНЦИОННО

РЪКОВОДСТВО
С ИНСТРУКЦИИ

ЗАХРАНВАЩ
КАБЕЛ

ГАРАНЦИОННА
КАРТА

ДЕКЛАРАЦИЯ
ЕС на EN И
RO

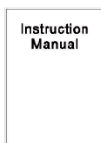

СВЪРЗВАНЕ

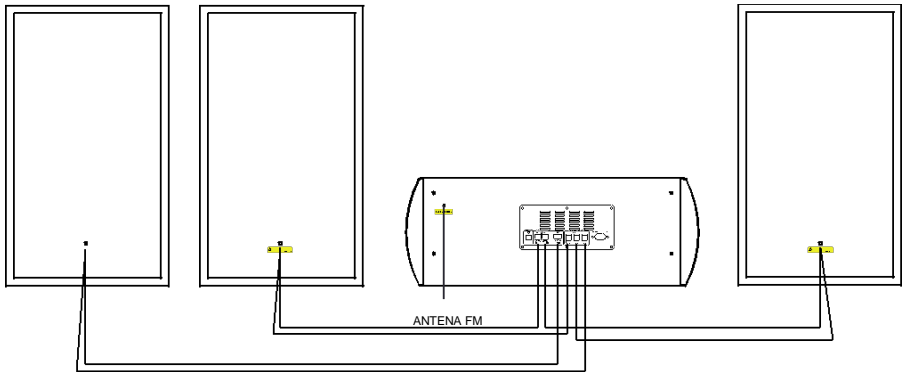

Моля, свържете усилвателя с кабелите на високоговорителите.

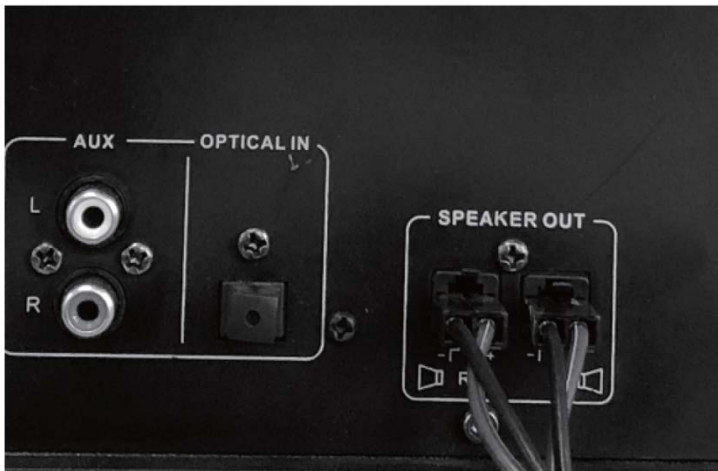

Поставете извода на кабела на високоговорителя в слотовете и го фиксирайте добре, в противен случай това ще доведе до лош контакт и прегряване.

Инструкции за дистанционно управление

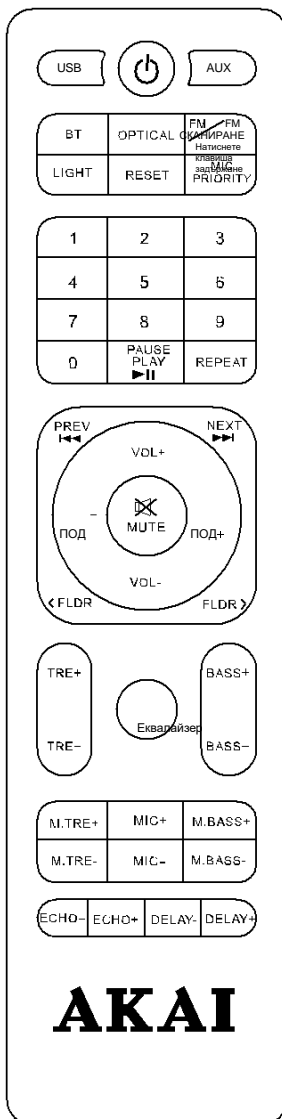

USB: Бутон за избор на USB вход

: Натиснете този бутон, за да включите устройството или да го поставите в режим на готовност.

AUX: Бутон за избор на допълнителен вход

BT: Bluetooth бутон за вход

OPTICAL: Натиснете този бутон за оптичен вход

FM/FM SCAN: Бутон за вход FM/SCAN

СВЕТЛИНА: Натиснете, за да включите или изключите светлините на контролния панел на усилвателя.

RESET: Натиснете го за първоначални настройки.

MIC PRIORITY: Натиснете го, за да дадете приоритет на възпроизвеждането на звук от микрофона.

REPEAT: Повтаряне на текущата песен / всички песни

PREV: Бутон за предишна песен

NEXT: Бутон за следващата песен

PLAY PAUSE : Бутон за възпроизвеждане/пауза USB/SD CARD/BT

MUTE: Натиснете, за да заглушите (спрете звука)

VOL-: Бутон за намаляване на звука

VOL+: Бутон за увеличаване на звука

<FLDR: Предишна папка

FLDR>: Следваща папка

SUB-: Намаляване на звука на суббуфера

SUB+: Увеличете силата на звука на суббуфера

TRE+: Бутон за усилване на високите честоти

TRE-: Бутон за намаляване на високите честоти

EQ: Натиснете, за да изберете различни режими на EQ,

Последователно: КЛАС- ПОП-РОК- ДЖАЗ- ВОКАЛ - НОРМАЛНО

BASS+: Бутон за усилване на басите

BASS-: Бутон за намаляване на басите

M.TRE+: Увеличете високите честоти за микрофона

M.TRE-: Намалете високите честоти за микрофона

MIC+: Бутон за увеличаване на звука на микрофона

MIC-: Бутон за намаляване на звука на микрофона

M.BASS+: Увеличете баса за микрофона

M. BASS -: Намалете баса за микрофона

ECHO-: Намалете времето за ехо

ECHO+: Увеличете времето за ехо

DELAY-: Намалете продължителността на ехото

DELAY+: Увеличете продължителността на ехото

ФУНКЦИИ

Характеристики:

1. Система от кутии за наблюдение CH Bluetooth 2.1
2. С функция за избор на папка
3. Светлини (осветление на контролния панел на високоговорителя и усилвателя)
4. FM/FM СКАНИРАНЕ
5. LED дисплей
6. Работен обхват на Bluetooth от 10 метра
7. USB
8. Караоке (микрофон)*2
9. EQ функция
10. Контрол на високите честоти
11. Бас контрол
12. Управление на суббуфера
13. Контрол на звука
14. AUX *2 входна функция, подходяща за компютър, MID, TV и други аудио устройства
15. Дистанционно управление
16. Оптична функция

- RMS мощност 1800W
- Съпротивление на суббуфера 3 ома
- Средна устойчивост 6 ома
- Bluetooth версия V5.0+BR+EDR+BLE
- Мощност на предаване на Bluetooth BTH канал 50mW
- Bluetooth честота 2,402 GHz- 2,480 GHz
- Bluetooth обхват 10 м
- FM честота 87,5-108MHz
- високоговорители Суббуфер 1*8" + среден високоговорител 2*8" + пищялка
- Честотна характеристика 2*1.5"
- Размери на усилвателя 20Hz-20KHz
- Размери на високоговорителя 445(Д)*200(Ш)*170(В) мм
- Размер на суббуфера 250(Д)*205(Ш)*435(В)mm*2
- 250(Д)*335(Ш)*435(В)mm*2

Старт/Стоп

Натиснете първо бутона POWER, след това бутона за режим на готовност на контролния панел, за да включите високоговорителя. Натиснете бутона за готовност, за да зададете режим на готовност, натиснете отново бутона POWER, когато уредът е включен, за да изключите.

Възпроизвеждане на музика от USB:

1. Включете усилвателя.
 2. Поставете USB устройство в съответните слотове, високоговорителят автоматично ще възпроизведе съхранената музика.
 3. В режим на възпроизвеждане натиснете бутона Предишен или Следващ, за да изберете песните, които харесвате, натиснете VOL+ и VOL- на контролния панел, за да регулирате силата на звука.
 4. Натиснете Възпроизвеждане/Пауза за възпроизвеждане или пауза.
- Забележка: В режим на възпроизвеждане на Bluetooth, ако е поставено USB устройство, режимът Bluetooth ще бъде автоматично деактивиран и високоговорителят ще превключи на възпроизвеждане от USB. Натиснете кратко бутона BT, за да превключите обратно към режим Bluetooth. Продуктът може да поддържа USB устройство до 32G.

FM радио:

1. Включете усилвателя, натиснете за кратко бутона FM/FM SCAN, за да влезете в режим радио.
2. В радио режим, натиснете продължително бутона FM/FM SCAN, за да потърсите FM канал и да го съхраните автоматично.
3. Натиснете бутона Предишен или Следващ, за да изберете различни канали, натиснете VOL+ и VOL-, за да регулирате силата на звука.
4. Натиснете бутона "Пускане/Пауза", за да изключите високоговорителя.

AUX

За други съвместими музикални устройства или MP3/MP4 плейъри, използвайте предоставения аудио кабел, за да свържете от "Line Out" слота на устройството към "AUX" на това устройство, след което се насладете на музиката.

Когато използвате външно устройство, бутоните за възпроизвеждане/пауза, сила на звука, предишен/следващ могат да се управляват от външното устройство.

Караоке:

Използвайте кабелен микрофон (не е включен), за да се насладите на функцията караоке. Поставете го в слота, след което го използвайте. Регулирайте силата на звука на микрофона чрез бутона MIC, регулирайте ехото чрез бутона ECHO.

имат

Когато високоговорителят възпроизвежда музика, натиснете бутона TRE-/TRE+ на контролния панел, за да регулирате силата на звука на високите честоти. За постигане на хармоничен ефект и избягване на изкривяване, когато основната сила на звука е ниска, Treble може да се повиши, а когато основната сила на звука е висока, Treble трябва да се настрои на ниско ниво.

Баси

Когато високоговорителят възпроизвежда музика, натиснете бутона BASS-/BASS+ на контролния панел, за да регулирате нивото на баса. За постигане на хармоничен ефект и избягване на изкривяване, когато основната сила на звука е ниска, басът може да се повиши, а когато основната сила на звука е висока, басът трябва да се намали.

Управление на суббуфера

Натиснете SUB-/ SUB+, за да регулирате силата на звука на суббуфера.

Светлини

Когато усилвателят е включен, всички светлини (светлина на високоговорителя и светлина на контролния панел на усилвателя) се включват автоматично, потребителят може да включва/изключва чрез натискане на бутона за осветление на контролния панел на усилвателя.

Функция папка

Натиснете продължително <FLDR / FLDR> на контролния панел, за да възпроизведате песни в папки.

Натиснете бутона **OPTICAL** , за да включите оптичната функция.

КАК ДА ИЗПОЛЗВАТЕ BLUETOOTH ВРЪЗКАТА

BT ГОВОРИТЕЛ



2 начина за активиране или рестартиране на BT функция.

1. Натиснете бутона "BT" на дистанционното управление.
2. Натиснете бутона "BT" на предния контролен панел.

Високоговорителят е в режим "BT".

Автоматично търсене и влизане

Високоговорителят ще влезе в автоматично търсене: през първите 15 секунди ще търси последното свързано устройство.

(LED индикаторът за BT продължава да мига)

Когато високоговорителят не може да намери последното свързано устройство Високоговорителят може да бъде свързан към ново устройство.

Трябва да рестартирате BT: превключете на друг вход, напр. AUX или PLAYER, след което изберете отново AUX2/BT. След това BT е включен и може да се свърже с новото устройство.

(LED индикаторът BT мига бързо преди свързване)

Връзката е успешна

BT връзката е завършена.

(LED индикаторът BT продължава да свети).



Устройството автоматично ще се свърже с последния свързано устройство в радиус от 25 метра

Последно свързано устройство: напр. IPAD A
Включете BT функцията на IPAD A..

A



Ново устройство: напр. IPAD B
Включете BT функцията на IPAD B

Влезте в " *Akai Trinitone* "

B



Забележки:

1. Силата на звука по подразбиране е 10.
2. Bluetooth функцията не работи за телефонни разговори. Когато постъпи повикване, устройството автоматично ще прекъсне връзката и ще се свърже отново след края на повикването.

ИЗХВЪРЛЯНЕ НА ЕЛЕКТРИЧЕСКО И ЕЛЕКТРОННО ОБОРУДВАНЕ



Този символ върху продукта или върху опаковката означава, че продуктът не трябва да се третира като обикновен битов отпадък. В края на експлоатационния му период не го изхвърляйте заедно с битовите отпадъци, а го занесете в пункт за събиране на отпадъци за рециклиране. Това ще спомогне за опазването на околната среда и ще предотврати всякакви отрицателни последици за околната среда и човешкото здраве. За да намерите най-близкия център за събиране на

отпадъци:

- Се свържете с местните власти
- Посетете уебсайта <http://www.damtn.government.bg>
- Поискайте допълнителна информация от магазина, в който сте закупили продукта.

ВНОСИТЕЛ: SC INTERVISION TRADING-RO SRL

Bld. I.C Brătianu, nr. 48-52, corp A, etaj. 5,
camera 504-505, oras Pitesti, judet Arges, Romania
Пощенски код: 110121

AKAI

System Trinitone SoundFusion

System audio



SUBWOOFER

((BT))
COMPATIBLE



AUX IN
Port





OSTRZEZENIE
RYZIKO PORAŻENIA PRĄDEM
NIE ROZKŁADAJ PRODUKTU



Powyższe ostrzeżenie ma na celu ostrzeżenie użytkownika o obecności niewystarczającej izolacji i ryzyku porażenia prądem w przypadku samodzielnego demontażu produktu.

Ostrzeżenia!

Aby zapobiec pożarowi lub porażeniu prądem, nie wystawiaj tego urządzenia na działanie deszczu lub wilgoci.

Aby chronić swój słuch i przedłużyć żywotność głośników, unikaj słuchania muzyki przy pełnej głośności.

Do czyszczenia produktu używaj miękkiej, suchej ściereczki. W przypadku trudnych zabrudzeń zwilż szmatkę wyłącznie wodą i unikaj innych płynów, które rozpuszczają farbę lub uszkodzą plastik.

WAŻNE ŚRODKI BEZPIECZEŃSTWA

Ostrzeżenie! Aby zapewnić optymalne działanie produktu, należy uważnie przeczytać wszystkie poniższe ważne środki ostrożności:

1. Przeczytaj instrukcję:

Przed użyciem produktu należy uważnie przeczytać wszystkie instrukcje dotyczące bezpieczeństwa i użytkowania.

2. Zachowaj instrukcję:

Prosimy zachować niniejszą instrukcję do wykorzystania w przyszłości.

3. Postępuj zgodnie z instrukcjami:

Należy przestrzegać wszystkich instrukcji użytkowania.

4. Ostrzeżenia:

Należy przestrzegać wszystkich ostrzeżeń znajdujących się na urządzeniu i w instrukcji obsługi.

5. Źródło zasilania:

Urządzenie należy podłączyć do źródła zasilania zgodnie z instrukcją.

6. Trzymaj urządzenie z dala od źródeł ciepła, takich jak grzejniki, lodówki, piekarniki lub inne urządzenia mogące wytwarzać ciepło.

7. Okresy nieużytkowania:

Przewód zasilający urządzenia należy odłączyć od gniazdka, jeżeli nie jest ono używane przez dłuższy okres.

8. Wady wymagające naprawy:

Urządzenie musi zostać naprawione przez wykwalifikowaną osobę w następujących przypadkach:

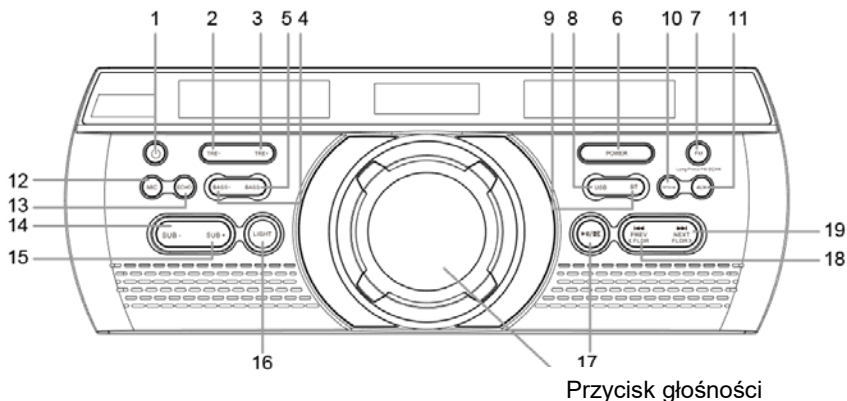

- a. Wtyczka lub przewód zasilający zostały uszkodzone;
- b. Na urządzenie spadł jakiś przedmiot lub rozlana została ciecz;
- c. Urządzenie zostało wystawione na działanie deszczu;
- d. Maszyna działa nieprawidłowo.

PANEL PRZEDNI - STEROWANIE I FUNKCJE



Przycisk głośności

1. Naciśnij ten przycisk, aby włączyć urządzenie lub ustawić je w trybie gotowości.
2. TRE-: Przycisk zmniejszania wysokiej częstotliwości
3. TRE+: Przycisk wzmocnienia wysokiej częstotliwości
4. BASS-: Przycisk zmniejszania basów
11. BASS+: Przycisk wzmocnienia basów
12. Zasilanie włącz / wyłącz
7. FM/FM SCAN: Przycisk wejścia FM/długie naciśnięcie FM SCAN
8. USB: przycisk wejścia USB
9. BT: przycisk wejścia Bluetooth (nazwa wyszukiwania BT: Akai Trinitone)
10. OPTYCZNY: Przycisk wejścia optycznego
11. AUX: przycisk wejścia AUX
12. MIC: Regulacja głośności mikrofonu poprzez naciśnięcie przycisku głośności
13. ECHO: Dostosuj efekt wibracji lub echa, naciskając przycisk głośności
14. SUB-: Zmniejsza głośność subwoofera
15. SUB+: Zwiększ głośność subwoofera
16. LIGHT+: Naciśnij ten przycisk, aby włączyć/wyłączyć oświetlenie na panelu sterowania wzmacniacza i głośnikach.

17. : Odtwarzanie/pauza dla USB/SD, wyciszenie dla AUX
18. : Przycisk poprzedniego utworu / długie naciśnięcie, aby przejść do poprzedniego folderu
19. : Przycisk następnego utworu / długie naciśnięcie, aby przejść do następnego folderu.

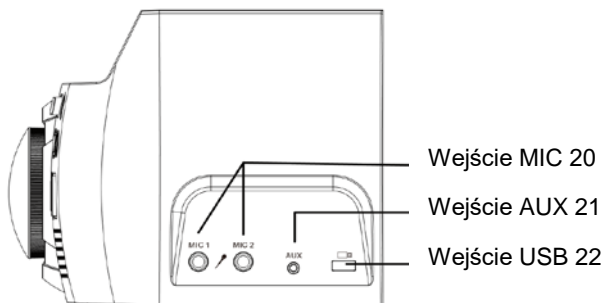

POŁĄCZENIA

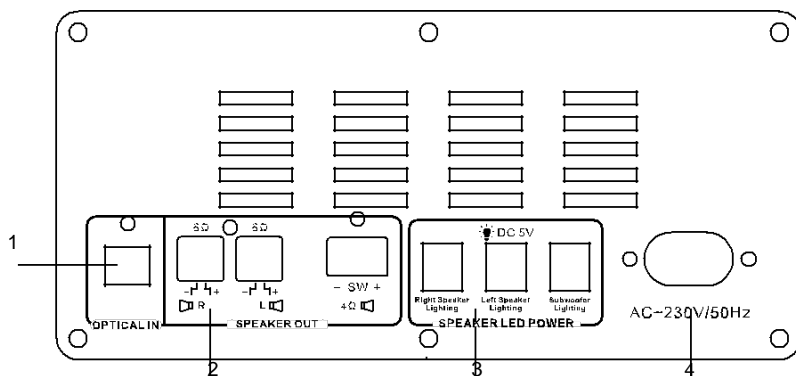

1. Wejście optyczne
2. Wyjście głośnikowe
3. Moc wyjściowa diody LED
4. Moc wejściowa

Akcesorium

PRZEWÓD
AUDIO

PILOT
ZDALNEGO
STEROWANIA

INSTRUKCJA
OBSŁUGI

PRZEWÓD
ZASILAJĄCY

KARTA
GWARANCYJNA

DEKLARACJA
UE EN I RO

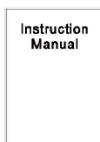
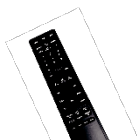

POŁĄCZENIA

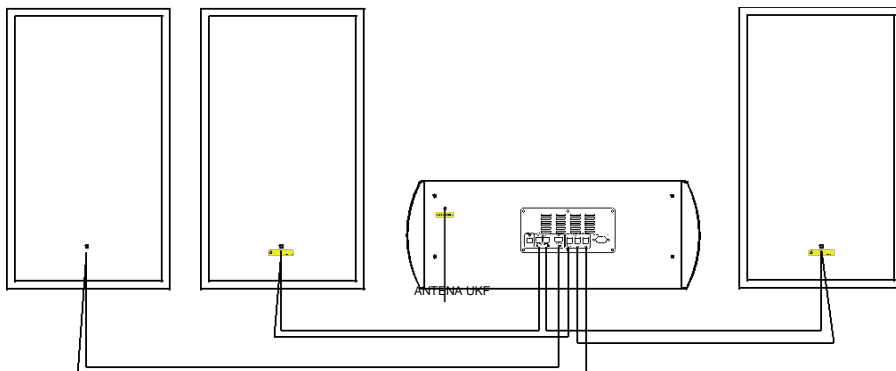

Podłącz wzmacniacz za pomocą kabli głośnikowych.

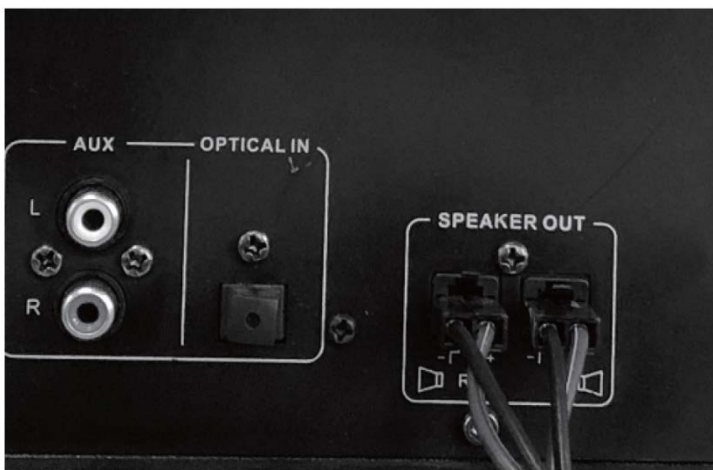

Włóż końcówkę kabla głośnikowego do szczeliny i dobrze ją zamocuj, w przeciwnym razie spowoduje to słaby kontakt i przegrzanie.

Instrukcje dotyczące pilota zdalnego sterowania

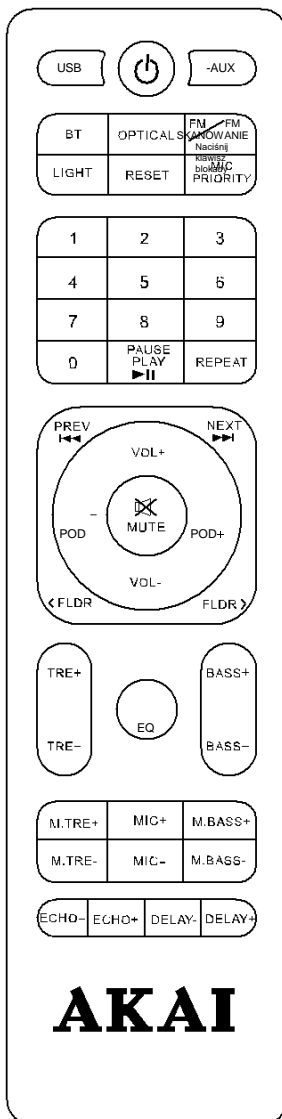

USB: przycisk wyboru wejścia USB

: Naciśnij ten przycisk, aby włączyć urządzenie lub ustawić je w trybie gotowości.

AUX: Przycisk wyboru wejścia pomocniczego

BT: Przycisk wejścia Bluetooth

OPTYCZNE: Naciśnij ten przycisk, aby włączyć wejście optyczne

FM/FM SCAN: Przycisk wejścia FM/SCAN

ŚWIATŁO: Naciśnij, aby włączyć lub wyłączyć oświetlenie na panelu sterowania wzmacniacza.

RESET: Naciśnij, aby uzyskać ustawienia początkowe.

MIC PRIORITY: Naciśnij, aby nadać priorytet odtwarzaniu dźwięku z mikrofonu.

POWTÓRZ: Powtarzanie bieżącego utworu / wszystkich utworów

POPZEDNI: Przycisk poprzedniego utworu

NASTĘPNY: Przycisk następnego utworu

PLAY PAUZA : Przycisk odtwarzania/pauzy USB/KARTA

SD/BT MUTE: Naciśnij, aby wyciszyć (anulować dźwięk)

VOL-: Przycisk zmniejszania głośności

VOL+: Przycisk zwiększania głośności

<FLDR: Poprzedni folder

FLDR>: Następny folder

SUB-: Redukcja głośności subwoofera

SUB+: Zwiększa głośność subwoofera

TRE+: Przycisk wzmocnienia tonów wysokich

TRE-: Przycisk zmniejszenia tonów wysokich

EQ: Naciśnij, aby wybrać różne tryby EQ,

W trybie cyklicznym: KLASA-POP-ROCK-JAZZ-WOKAL-NORMALNY

BASS+: Przycisk wzmocnienia basów

BASS-: Przycisk redukcji basów

M.TRE+: Zwiększa wysokie częstotliwości mikrofonu

M.TRE-: Zmniejsza wysokie częstotliwości mikrofonu

MIC+: Przycisk zwiększania głośności mikrofonu

MIC-: Przycisk zmniejszania głośności mikrofonu

M.BASS+: Zwiększa bas mikrofonu

M. BASS -: Zmniejsza basy mikrofonu

ECHO-: Zmniejszenie czasu echa

ECHO+: Zwiększenie czasu echa

OPÓZNIENIE-: Zmniejsza czas trwania echa

DELAY+: Zwiększa czas trwania echa

FUNKCJE

Charakterystyka:

1. System głośników Dual CH Bluetooth 2.1
2. Z funkcją wyboru folderu
3. Światła (oświetlenie panelu sterowania głośników i wzmacniacza)
4. SKANOWANIE FM/FM
5. Wyświetlacz LED
6. Zasięg działania Bluetooth 10 metrów
7. USB
8. Karaoke (mikrofon)*2
9. Funkcja EQ
10. Kontrola wysokich tonów
11. Kontrola basu
12. Sterowanie subwooferem
13. Regulacja głośności
14. Funkcja wejścia AUX *2, odpowiednia dla komputerów PC, MID, telewizorów i innych urządzeń audio
15. Zdalne sterowanie
16. Funkcja optyczna

- Moc skuteczna 1800 W
- Rezystancja subwoofera 3 omy
- Średni opór 6 omów
- Wersja Bluetooth V5.0+BR+EDR+BLE
- Moc nadawania kanału Bluetooth BTH 50mW
- Częstotliwość Bluetootha 2,402 GHz - 2,480 GHz
- Zasięg Bluetootha 10 m
- Częstotliwość FM 87,5-108 MHz
- głośniki Subwoofer 1*8" + głośnik środkowy 2*8" + głośnik wysokotonowy 2*1,5"
- Pasmo przenoszenia 20 Hz-20 kHz
- Wymiary wzmacniacza 445(dł.)*200(szer.)*170(wys.)mm
- Wymiary głośnika 250(dł.)*205(szer.)*435(wys.)mm*2
- Rozmiar subwoofera 250(dł.)*335(szer.)*435(wys.)mm*2

Włączanie/wyłączanie

Naciśnij najpierw przycisk ZASILANIE, a następnie przycisk trybu gotowości na panelu sterowania, aby włączyć głośnik. Naciśnij przycisk czuwania, aby ustawić tryb czuwania, naciśnij ponownie przycisk ZASILANIE, gdy urządzenie jest włączone, aby je wyłączyć.

Odtwarzanie muzyki z USB:

1. Włącz wzmacniacz.
2. Włóż urządzenie USB do odpowiednich gniazd, głośnik automatycznie odtworzy zapisaną muzykę.
3. W trybie odtwarzania naciśnij przycisk Poprzedni lub Następny, aby wybrać utwory, które lubisz, naciśnij VOL+ i VOL- na panelu sterowania, aby wyregulować głośność.
4. Naciśnij przycisk Odtwarzanie/Pauza, aby rozpocząć odtwarzanie lub wstrzymać odtwarzanie.

Uwaga: jeśli w trybie odtwarzania Bluetooth zostanie podłączone urządzenie USB, tryb Bluetooth zostanie automatycznie wyłączony, a głośnik przełączy się na odtwarzanie USB. Krótco naciśnij przycisk BT, aby wrócić do trybu Bluetooth. Produkt może obsługiwać urządzenia USB do 32G.

Radio FM:

1. Włącz wzmacniacz, naciśnij krótko przycisk FM/FM SCAN, aby wejść w tryb radia.
2. W trybie radia naciśnij i przytrzymaj przycisk FM/FM SCAN, aby wyszukać kanał FM i zapisać go automatycznie.
3. Naciśnij przycisk Poprzedni lub Następny, aby wybrać inny kanał, naciśnij VOL+ i VOL-, aby wyregulować głośność.
4. Naciśnij przycisk „Odtwórz/Pauza”, aby wyłączyć głośnik.

AUX

W przypadku innych kompatybilnych urządzeń muzycznych lub odtwarzaczy MP3/MP4 użyj dostarczonego kabla audio, aby podłączyć gniazdo „Line Out” urządzenia do gniazda „AUX” tego urządzenia i cieszyć się muzyką. Podczas korzystania z urządzenia zewnętrznego przyciskami odtwarzania/pauzy, głośności i poprzedniego/następnego można sterować za pomocą urządzenia zewnętrznego.

Karaoke:

Aby cieszyć się funkcją karaoke, użyj mikrofonu przewodowego (brak w zestawie). Włóż go do gniazda, a następnie użyj. Dostosuj głośność mikrofonu za pomocą przycisku MIC, wyreguluj echo za pomocą przycisku ECHO.

Wysokie tony Gdy głośnik odtwarza muzykę, naciśnij przycisk TRE-/TRE+ na panelu sterowania, aby wyregulować głośność tonów wysokich. Aby osiągnąć harmonijny efekt i uniknąć zniekształceń, gdy główny poziom głośności jest niski, można podnieść tony wysokie, a gdy główny poziom głośności jest wysoki, tony wysokie należy ustawić na niskim poziomie.

Bas

Gdy głośnik odtwarza muzykę, naciśnij przycisk BASS-/BASS+ na panelu sterowania, aby wyregulować poziom basów. Aby uzyskać harmonijny efekt i uniknąć zniekształceń, przy niskim poziomie głośności można podbić bas, a przy wysokim poziomie głośności bas należy obniżyć.

Sterowanie subwooferem

Naciśnij SUB-/SUB+, aby wyregulować głośność subwoofera.

Światła

Po włączeniu wzmacniacza wszystkie lampki (lampka głośnika i lampka panelu sterowania wzmacniacza) włączają się automatycznie. Użytkownik może włączyć/wyłączyć, naciskając przycisk oświetlenia na panelu sterowania wzmacniacza.

Funkcja folderu

Naciśnij długo <FLDR / FLDR> na panelu sterowania, aby odtwarzać utwory z folderów.

Naciśnij przycisk **OPTICAL** , aby włączyć funkcję optyczną.

JAK KORZYSTAĆ Z POŁĄCZENIA BLUETOOTH

GŁOŚNIK BT



2 sposoby na włączenie lub ponowne uruchomienie funkcji BT.

1. Naciśnij przycisk „BT” na pilocie.
2. Naciśnij przycisk „BT” na przednim panelu sterowania .

Głośnik znajduje się w trybie „BT”.

Automatyczne wyszukiwanie i logowanie

Głośnik przejdzie do automatycznego wyszukiwania: przez pierwsze 15 sekund będzie wyszukiwał ostatnio podłączone urządzenie.

( LED wskaźnika BT ciągle miga)

Urządzenie automatycznie połączy się z ostatnim podłączone urządzenie w promieniu 25 metrów

Ostatnio podłączone urządzenie: np. IPAD A
A

Włącz funkcję BT iPada A..

Gdy głośnik nie może znaleźć ostatnio podłączonego urządzenia

Głośnik można podłączyć do nowego urządzenia.

Należy zrestartować BT: przełączyć na inne wejście, np. AUX lub PLAYER, a następnie ponownie wybrać AUX2/BT. BT zostanie wówczas włączony i będzie mógł połączyć się z nowym urządzeniem.

( Wskaźnik LED BT miga szybko przed podłączeniem .)

Nowe urządzenie: np. IPAD B
Włącz funkcję BT iPada B

Zaloguj się do „ *Akai Trinitone* ”

B

Połączenie pomyślne

Połączenie BT zostało zakończone.

( Wskaźnik LED BT nadal się świeci).



Uwagi:

1. Domyślna głośność to 10.
2. Funkcja Bluetooth nie działa w przypadku połączeń telefonicznych. W przypadku połączenia przychodzącego, urządzenie automatycznie się rozłączy i połączy ponownie po zakończeniu połączenia.

UTYLIZACJA SPRZĘTU ELEKTRYCZNEGO I ELEKTRONICZNEGO



A en symbol na produkcie lub opakowaniu oznacza, że produkt nie powinien być traktowany jako odpad domowy. Nie wyrzucaj go wraz z odpadami domowymi na koniec jego życia, lecz oddaj do punktu zbiórki w celu recyklingu. W ten sposób pomożesz chronić środowisko i będziesz w stanie zapobiec wszelkim negatywnym skutkom, jakie miałyby to dla środowiska i zdrowia ludzi.

Aby znaleźć najbliższe centrum skupu:

- Skontaktuj się z władzami lokalnymi

- Wejdź na stronę www.mos.gov.pl

- Poproś o dodatkowe informacje w sklepie, w którym kupiłeś produkt.

IMPORTER: Spółka INTERVISION TRADING-RO Spółka z o.o.

Bld. I.C Brătianu, nr. 48-52, budynek A, p. 5,
pokój 504-505, miasto Pitesti, woj. Arges, Rumunia
Kod pocztowy 110121

AKAI

System Trinitone SoundFusion

Audio systém



SUBWOOFER

((BT))
COMPATIBLE



AUX IN
Port





POZOR
NEBEZPEČÍ ÚRAZU ELEKTRICKÝM
PROUDEM
VÝROBEK NEDEMONTUJTE



Výše uvedené upozornění má upozornit uživatele na přítomnost nedostatečné izolace a nebezpečí úrazu elektrickým proudem, pokud výrobek sám rozebere.

Varování!

Abyste předešli požáru nebo úrazu elektrickým proudem, nevystavujte toto zařízení dešti ani vlhkosti.

Chcete-li chránit svůj sluch a prodloužit životnost reproduktorů, neposlouchejte hudbu na plnou hlasitost.

Při čištění výrobku používejte měkký, suchý hadřík. U těžkých skvrn navlhčete hadřík pouze vodou a vyhněte se jakékoli jiné kapalině, která by rozpustila barvu nebo poškodila plast.

DŮLEŽITÁ OCHRANNÁ OPATŘENÍ

Pozor! Přečtěte si prosím pozorně všechna následující důležitá bezpečnostní opatření, abyste zajistili optimální provoz produktu:

1. Přečtěte si návod:

Před použitím produktu si musíte pozorně přečíst všechny bezpečnostní pokyny a návod na použití.

2. Uschovejte si návod:

Uschovejte si tento návod pro budoucí použití.

3. Postupujte podle návodu:

Je třeba dodržovat všechny pokyny v návodu k použití.

4. Upozornění:

Všechna varování na zařízení a v návodu k použití musí být řádně dodržována.

5. Zdroj energie:

Zařízení musí být připojeno ke zdroji napájení podle návodu.

6. Udržujte zařízení mimo dosah zdrojů tepla, jako jsou radiátory, chladničky, trouby nebo jiné spotřebiče, které mohou vytvářet teplo.

7. Období nepoužívání:

Napájecí kabel zařízení by měl být vytažen ze zásuvky, když se zařízení delší dobu nepoužívá:

8. Chyby vyžadující servis:

Zařízení musí být opraveno kvalifikovanou osobou v následujících případech:



- a. Zástrčka nebo napájecí kabel byly poškozeny;
- b. Na zařízení spadly předměty nebo se na něj vylila kapalina;
- c. Zařízení bylo vystaveno dešti;

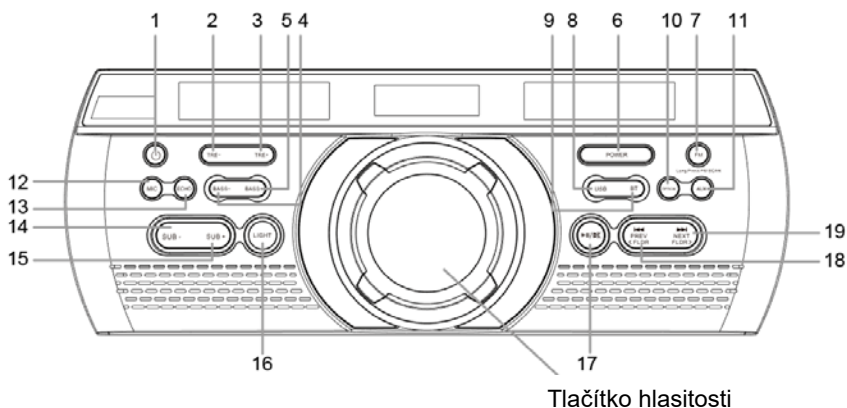

d. Zařízení pracuje abnormálně.



PŘEDNÍ PANEL - OVLÁDANI A FUNKCE



1. Stiskněte toto tlačítko pro zapnutí jednotky nebo pro přepnutí do Standby režimu.
2. TRE-: Tlačítko pro snížení vysokých frekvencí
3. TRE+: Tlačítko pro zvýšení vysokých frekvencí
4. BASS-: Tlačítko pro snížení basů
13. BASS+: Tlačítko pro zvýšení basů
14. POWER: Zapnuto/vypnuto
7. FM/FM SCAN: Tlačítko vstupu FM/dlouze stiskněte FM SCAN
8. USB: Tlačítko vstupu USB
9. BT: Tlačítko vstupu Bluetooth (název vyhledávání BT: Akai Trinitone)
10. OPTICAL: Tlačítko optického vstupu
11. AUX: Tlačítko vstupu AUX
12. MIC: Nastavení hlasitosti mikrofonu stisknutím tlačítka hlasitosti
13. ECHO: Nastavte vibrace nebo efekt ozvěny stisknutím tlačítka hlasitosti
14. SUB-: Snížení hlasitosti subwoofer-u
15. SUB+: Zvýšení hlasitosti subwoofer-u
16. LIGHT+: Stisknutím tohoto tlačítka zapnete/vypnete osvětlení na ovládacím panelu zesilovače a reproduktorech.

17.  : Přehrávání/pozastavení pro USB/SD, ztlumení pro AUX

18.  : Tlačítko pro předchozí skladbu / dlouhé stisknutí pro předchozí soubor

19.  : Tlačítko pro následující skladbu / dlouhé stisknutí pro následující soubor

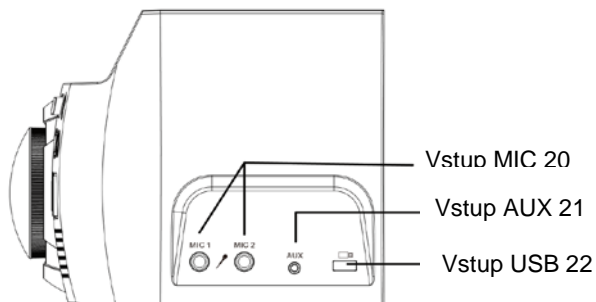

Připojení

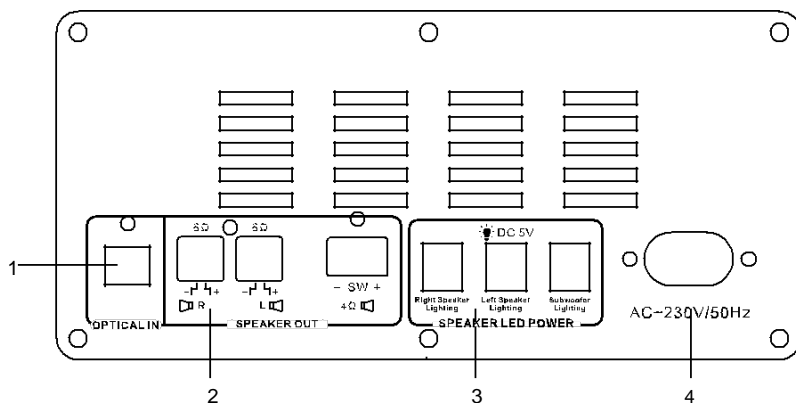

1. Optický vstup
2. Výstup na reproduktor
3. Výkon LED
4. Vstupní výkon

Příslušenství

AUDIO
KABEL



DÁLKOVÝ
OVLADAČ

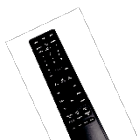

NÁVOD K
POUŽITÍ

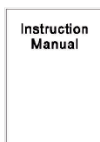

NAPÁJECÍ
KABEL



ZÁRUČNÍ
KARTA



DEKLARACE
EU EN A RO



Připojení

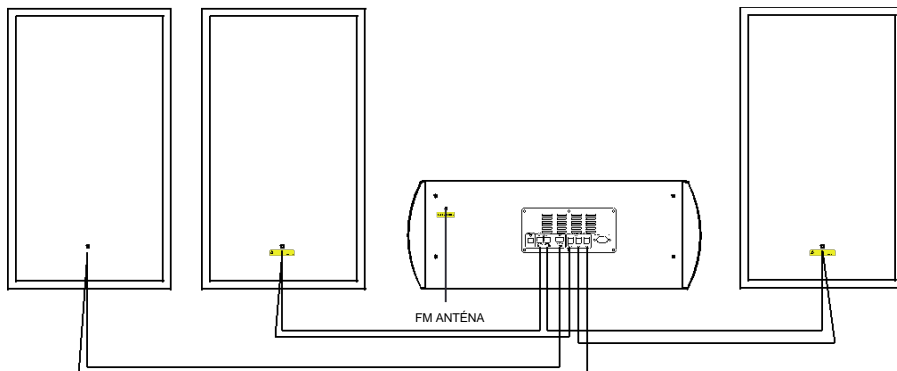

Připojte prosím zesilovač pomocí kabelů od reproduktorů.

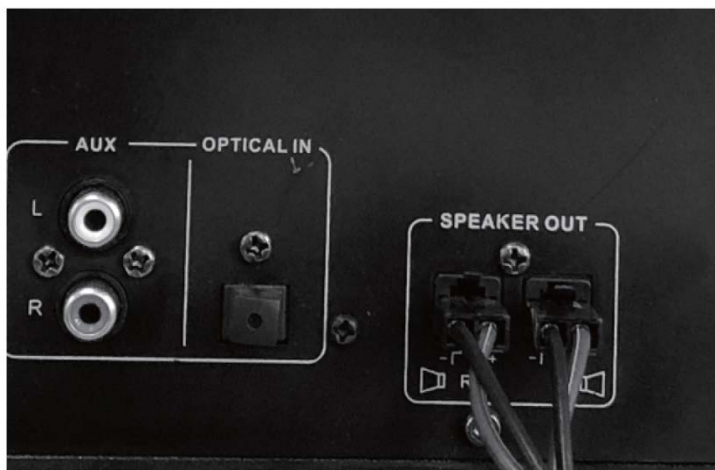

Koncovku kabelu reproduktoru zasuňte do slotu a dobře ji upevněte, jinak dojde ke špatnému kontaktu a přehřátí.

Pokyny k dálkovému ovládání

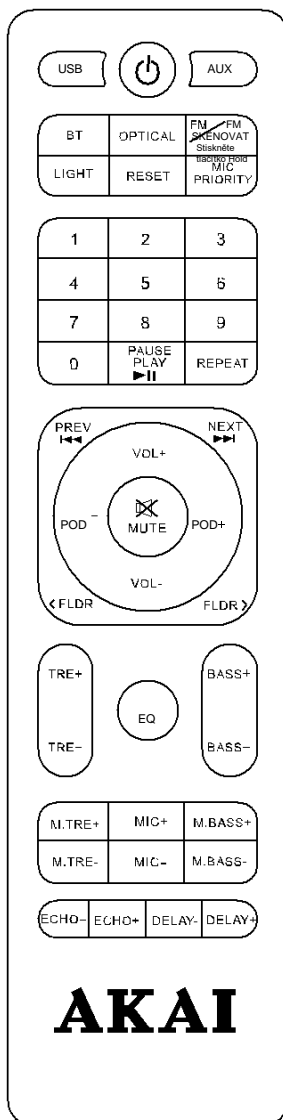

AKAI

USB: Tlačítko pro výběr vstupu USB

: Stiskněte toto tlačítko pro zapnutí jednotky nebo pro přepnutí do Standby režimu.

AUX: Tlačítko pro výběr pomocného vstupu

BT: Tlačítko vstupu Bluetooth

OPTICAL: Stiskněte toto tlačítko pro optický vstup

FM/FM SCAN: Tlačítko vstupu FM/SCAN

LIGHT: Stisknutím zapnete nebo vypnete světla na ovládacím panelu zesilovače.

RESET: Stiskněte pro počáteční nastavení.

MIC PRIORITY : Stiskněte toto tlačítko pro upřednostnění přehrávání zvuku z mikrofonu.

REPEAT: Opakování aktuální skladby / všech skladeb

PREV: Tlačítko pro předchozí skladby

NEXT: Tlačítko pro následující skladbu

PLAY PAUSE : Tlačítko přehrávání/pozastavení MUTE:

Stiskněte pro ztlumení (zrušení zvuku)

VOL-: Tlačítko pro snížení hlasitosti

VOL+: Tlačítko pro zvýšení hlasitosti

<FLDR: Předchozí soubor

FLDR>: Následující soubor

SUB-: Snížení hlasitosti subwoofer-u

SUB+: Zvýšení hlasitosti subwoofer-u

TRE+: Tlačítko zvýšení vysokých frekvencí

TRE-: Tlačítko snížení vysokých frekvencí

EQ: Stiskněte pro výběr různých vyrovnávacích režimů

V cyklickém režimu: CLASS- POP-ROCK- JAZZ- VOCAL - NORMAL

BASS+: Tlačítko pro zvýšení basů

BASS-: Tlačítko pro snížení basů

M.TRE+: Zvýšení vysokých frekvencí pro mikrofon

M.TRE-: Snížení vysokých frekvencí pro mikrofon

MIC+: Tlačítko pro zvýšení hlasitosti mikrofonu

MIC-: Tlačítko pro snížení hlasitosti mikrofonu

M.BASS+: Zvýšení basů mikrofonu

M. BASS -: Snížení basů mikrofonu

ECHO-: Snížení doby ozvěny

ECHO+: Zvýšení doby ozvěny

DELAY-: Zkracuje dobu trvání echa

DELAY+: Prodlouží dobu trvání echa

FUNKCE

Vlastnosti:

1. Dvoukanálový reproduktorový systém Bluetooth 2.1
2. S funkcí výběru souboru
3. Světla (osvětlení ovládacího panelu reproduktorů a zesilovače)
4. FM/FM SCAN
5. LED displej
6. Provozní dosah Bluetooth 10 metrů
7. USB
8. Karaoke (mikrofon)*2
9. Funkce EQ
10. Ovládání výšek
11. Ovládání basů
12. Ovládání subwoofer-u
13. Ovládání hlasitosti
14. Funkce vstupu AUX *2, vhodná pro PC, MID, TV a další audio zařízení
15. Dálkové ovládání
16. Optická funkce

- RMS výkon 1800W
- Odolnost subwooferu 3 ohmy
- Střední odolnost 6 ohmů
- Verze Bluetooth V5.0+BR+EDR+BLE
- Vysílací výkon kanálu Bluetooth 50 mW
- BTH
- Frekvence Bluetooth 2,402 GHz - 2,480 GHz
- Dosah Bluetooth 10 m
- FM frekvence 87,5-108 MHz
- Řečníci Subwoofer 1*8" + střední reproduktor 2*8" + tweeter 2*1,5"
- Frekvenční odezva 20Hz-20KHz
- Rozměry zesilovače 445(L)*200(W)*170(H)mm
- Rozměry reproduktoru 250(L)*205(W)*435(H)mm*2
- Velikost subwooferu 250(L)*335(W)*435(H)mm*2

Zapnutí/Vypnutí

Stiskněte nejprve tlačítko POWER a následně tlačítko stand by na ovládacím panelu pro zapnutí reproduktoru. Stiskněte tlačítko stand by pro nastavení režimu stand by, opět stiskněte tlačítko POWER, když je jednotka zapnuta, pro vypnutí.

Přehrávání hudby z USB:

1. Zapněte zesilovač.
2. Vložte USB zařízení do odpovídajících slotů, reproduktor automaticky přehraje uloženou hudbu.
3. V režimu přehrávání stisknutím tlačítka Předchozí nebo Nasledující vyberte skladby, které se vám líbí, stisknutím tlačítek VOL+ a VOL- na ovládacím panelu upravte hlasitost.
4. Stiskněte Play/Pause pro přehrávání nebo pozastavení.

Poznámka: Pokud je v režimu přehrávání Bluetooth připojeno zařízení USB, režim Bluetooth se automaticky vypne a reproduktor se přepne na přehrávání USB.

Krátkým stisknutím tlačítka BT přepnete zpět do režimu Bluetooth. Produkt může podporovat USB zařízení až do 32G.

FM rádio:

1. Zapněte zesilovač, krátce stiskněte tlačítko FM/FM SCAN pro vstup do režimu rádia.
2. V režimu rádia dlouze stiskněte tlačítko FM/FM SCAN pro vyhledání kanálu FM a jeho automatické uložení.
3. Stisknutím tlačítka Předchozí nebo Nasledující vyberte různé kanály, stisknutím tlačítek VOL+ a VOL upravte hlasitost.
4. Stisknutím tlačítka „Play/Pause“ vypněte reproduktor.

AUX

U jiných kompatibilních hudebních zařízení nebo přehrávačů MP3/MP4 použijte dodaný audio kabel pro připojení ze slotu „Line Out“ zařízení k „AUX“ tohoto zařízení a poté si vychutnejte hudbu.

Při použití externího zařízení lze tlačítka pro přehrávání/pozastavení, hlasitost, předchozí/další ovládat pomocí externího zařízení.

Karaoke:

Použijte kabelový mikrofon (není součástí dodávky) a vychutnejte si funkci karaoke. Vložte jej do slotu a poté jej použijte. Nastavte hlasitost mikrofону pomocí tlačítka MIC, upravte ozvěnu pomocí tlačítka ECHO.

Treble

Když reproduktor přehrává hudbu, stiskněte tlačítko TRE-/TRE+ na ovládacím panelu před upravení hlasitosti výšek. Chcete-li dosáhnout harmonického efektu a vyhnout se zkreslení, když je hlavní hlasitost nízká, Treble lze zvýšit, a když je hlavní hlasitost vysoká, Treble by měl být nastaven na nízkou úroveň.

Bass

Když reproduktor přehrává hudbu, stiskněte tlačítko BASS-/BASS+ na ovládacím panelu pro upravení úrovně basů. Pokud chcete dosáhnout harmonického efektu a vyhnout se zkreslení, když je hlavní hlasitost nízká, můžete zvýšit basy a když je hlavní hlasitost vysoká, basy by se měly snížit.

Ovládání subwoofer-u

Stiskněte SUB-/ SUB+ pro nastavení hlasitosti subwoofer-u.

Světla

Když je zesilovač zapnutý, automaticky se rozsvítí všechna světla (světlo reproduktoru a kontrolka ovládacího panelu zesilovače), uživatel může zapnout/vypnout stisknutím světelného tlačítka na ovládacím panelu zesilovače.

Funkce souboru

Chcete-li přehrávat skladby ze souboru, dlouze stiskněte <FLDR / FLDR > na ovládacím panelu.

Stisknutím tlačítka **OPTICAL** zapnete optickou funkci.

JAK POUŽÍVAT PŘIPOJENÍ BLUETOOTH

BT REPRODUKTOR



2 způsoby, jak povolit
nebo restartovat funkci
BT.

1. Stiskněte tlačítko "BT" na dálkovém ovladači.
2. Stiskněte tlačítko „BT“ na předním ovládacím panelu .

Reproduktor je v režimu „BT“.

Automatické vyhledávání a přihlášení

Reproduktor přejde do automatického vyhledávání: během prvních 15 sekund vyhledá poslední připojené zařízení.

( indikační LED BT stále bliká)

Jednotka se automaticky připojí k poslednímu připojenému zařízení v okruhu 25 metrů

Naposledy připojené zařízení: např. IPAD A
Zapněte funkci BT zařízení IPAD A..

A

Když reproduktor nemůže najít
naposledy připojené zařízení

Reproduktor lze připojit k novému zařízení.

Musíte restartovat BT: přepněte na jiný vstup, např. AUX nebo PLAYER, pak znovu vyberte AUX2/BT. BT se poté zapne a může se připojit k novému zařízení.

( Indikační LED BT před připojením rychle bliká)

Nové zařízení: např.
IPAD B
Zapněte funkci BT
na iPadu B

Přihlaste se k " *Akai Trinitone* "

B

Připojení úspěšné

Připojení BT je dokončeno.

( LED indikátor BT nadále svítí).



Poznámky:

1. Výchozí hlasitost je 10.
2. Funkce Bluetooth nefunguje pro telefonní hovory. Při příchodím hovoru se zařízení automaticky odpojí a po skončení hovoru se znovu připojí.

LIKVIDACE ELEKTRICKÝCH A ELEKTRONICKÝCH ZAŘÍZENÍ



Tento symbol na výrobku nebo obalu znamená, že by se s výrobkem nemělo nakládat jako s komunálním odpadem. Po skončení životnosti nevyhazujte zařízení do komunálního odpadu, ale odnešte je do sběrného střediska k recyklaci. Pomůžete tak chránit životní prostředí a budete moci předejít případným negativním důsledkům, které by to mělo na životní prostředí a lidské zdraví.

Vyhledání nejbližšího sběrného střediska:

-kontaktujte místní úřady

- Přístup na webové stránky: <http://www.asekol.cz/asekol/>

- Vyžádejte si další informace od obchodu, kde jste výrobek zakoupili.

DOVOZCE: SC INTERVISION TRADING-RO SRL

Ul. I.C Bratianu, č. 48-52, budova A, poschodí 5,
kancelář 504-505, město Pitesti, okres Arges, Rumunsko
PSČ: 110121

AKAI

System Trinitone SoundFusion

Audio systém



SUBWOOFER

((BT))
COMPATIBLE



AUX IN
Port





POZOR
RIZIKO ÚRAZU ELEKTRICKÝM PRÚDOM
VÝROBK NEDEMONTUJTE



Vyššie uvedené varovanie má upozorniť používateľa na prítomnosť nedostatočnej izolácie a riziko úrazu elektrickým prúdom, v prípade že demontuje výrobok sám.

Varovania!

Aby ste predišli požiaru alebo úrazu elektrickým prúdom, nevystavujte toto zariadenie dažďu ani vlhkosti.

Ak chcete chrániť svoj sluch a predĺžiť životnosť reproduktorov, vyhnite sa počúvaniu hudby pri plnej hlasitosti.

Pri čistení produktu používajte mäkkú suchú handričku. V prípade ťažkých škvŕn navlhčite handričku iba vodou a vyhnite sa akejkoľvek inej tekutine, ktorá by rozpustila farbu alebo poškodila plast.

DÔLEŽITÉ OCHRANNÉ OPATRENIA

Pozor! Pozorne si prečítajte všetky nasledujúce dôležité bezpečnostné opatrenia, aby ste zaistili optimálnu prevádzku produktu:

1. Prečítajte si návod:

Pred použitím produktu si musíte pozorne prečítať všetky bezpečnostné pokyny a návod na použitie.

2. Uschovajte si návod:

Uschovajte si tento návod pre budúce použitie.

3. Postupujte podľa návodu:

Je potrebné dodržiavať všetky pokyny v návode na použitie.

4. Upozornenia:

Všetky varovania na zariadení a v návode na použitie sa musia riadne dodržiavať.

5. Zdroj energie:

Zariadenie musí byť pripojené k zdroju napájania podľa návodu.

6. Udržujte zariadenie mimo dosahu zdrojov tepla, ako sú radiátory, chladničky, rúry alebo iné spotrebiče, ktoré môžu vytvárať teplo.

7. Obdobia nepoužívania:

Napájací kábel zariadenia by mal byť vytiahnutý zo zásuvky, keď sa zariadenie dlhší čas nepoužíva.

8. Chyby vyžadujúce servis:

Zariadenie musí opraviť kvalifikovaná osoba v nasledujúcich prípadoch:



- a. Poškodená zástrčka alebo napájací kábel;

- b. Na zariadenia spadli predmety alebo sa na zariadenie rozliala tekutina;
- c) Zariadenie bolo vystavené dažďu;
- d) Zariadenie nefunguje správne.

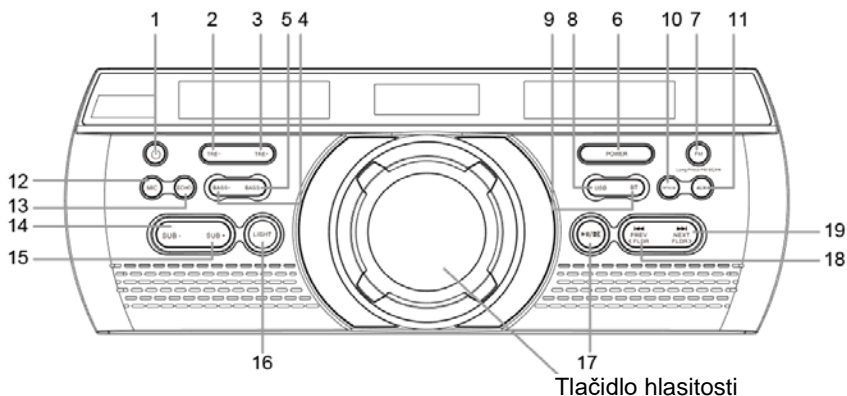
PREDNÝ PANEL - OVLÁDANIE A FUNKCIE



1. Stlačte toto tlačidlo pre zapnutie jednotky alebo pre prepnutie do Standby režimu.
2. TRE-: Tlačidlo zníženia vysokých frekvencií
3. TRE+: Tlačidlo zvýšenia vysokých frekvencií
4. BASS-: Tlačidlo zníženia basov
15. BASS+: Tlačidlo zvýšenia basov
16. POWER: Zapnutie/vypnutie
7. FM/FM SCAN: Tlačidlo vstupu FM/dlhé stlačenie FM SCAN
8. USB: Vstupné tlačidlo USB
9. BT: Tlačidlo vstupu Bluetooth (názov vyhľadávania BT: Akai Trinitone)
10. OPTICAL: Tlačidlo optického vstupu
11. AUX: Tlačidlo vstupu AUX
12. MIC: Nastavenie hlasitosti mikrofónu stlačením tlačidla hlasitosti
13. ECHO: Upravenie efektu vibrácie alebo ozveny stlačením tlačidla hlasitosti
14. SUB-: Zníženie hlasitosti subwoofer-a
15. SUB+: Zvýšenie hlasitosti subwoofer-a
16. LIGHT+: Stlačte toto tlačidlo pre zapnutie/vypnutie svetiel na ovládacom paneli zosilňovača a reproduktoroch.

17.  : Prehratie/pozastavenie pre USB/SD, mute pre AUX

18. : Tlačidlo pre predchádzajúcu skladbu / dlhé stlačenie pre predchádzajúci priečinok

19. : Tlačidlo pre nasledujúcu skladbu / dlhé stlačenie pre nasledujúci priečinok

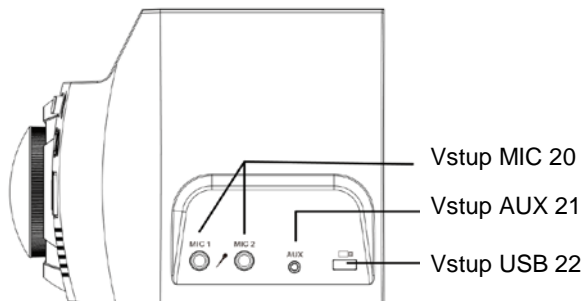

Pripojenia

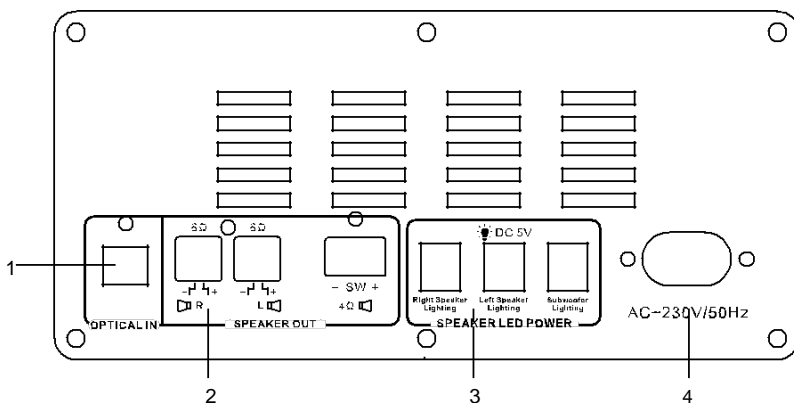

1. Optický vstup
2. Výstup reproduktora
3. Výstupný výkon LED
4. Vstupný výkon

Príslušenstvo

AUDIO
KÁBEL



DIALKOVÝ
OVLÁDAČ



NÁVOD NA
POUŽITIE

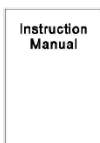

NAPÁJACÍ
KÁBEL



ZÁRUČNÝ
LIST



VYHLÁSENIE
EÚ EN A RO



Pripojenia

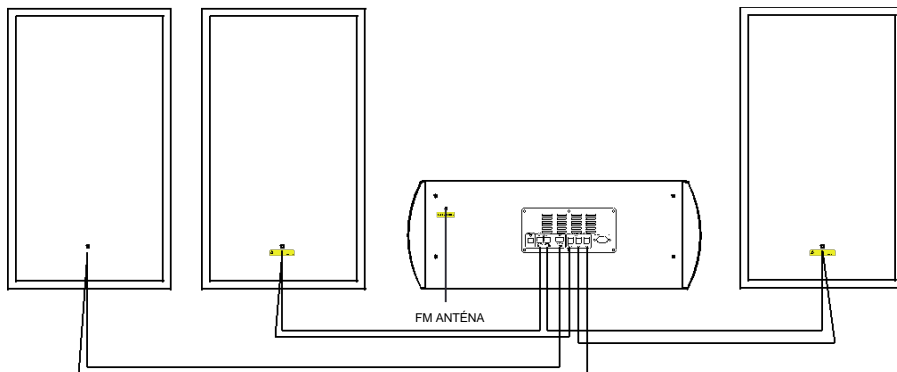

Pripojte prosím zosilňovač pomocou káblov od reproduktorov.

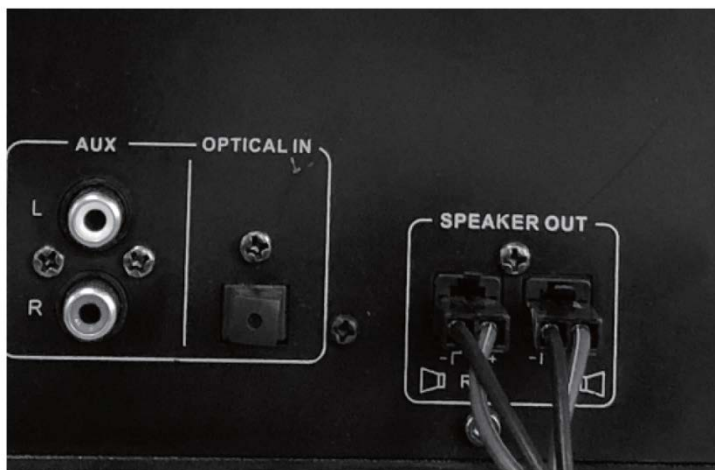

Koncovku kábla reproduktora vložte do slotov a dobre ju upevnite, inak to spôsobí slabý kontakt a prehrievanie.

Pokyny pre diaľkové ovládanie

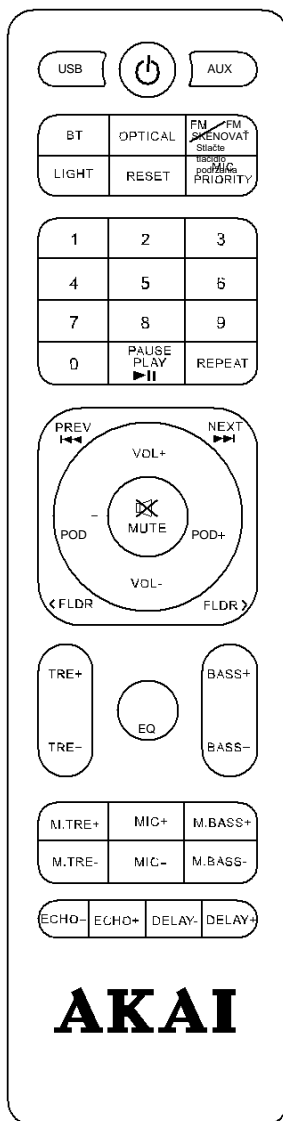

USB: Tlačidlo výberu vstupu USB

: Stlačte toto tlačidlo pre zapnutie jednotky alebo pre prepnutie do Standby režimu.

AUX: Tlačidlo voľby pomocného vstupu

BT: Tlačidlo vstupu Bluetooth

OPTICAL: Stlačte toto tlačidlo pre aktiváciu optického vstupu

FM/FM SCAN: Tlačidlo vstupu FM/SCAN

LIGHT: Stisknete pro zapnutí nebo vypnutí světla na ovládacím panelu zesilovače.

RESET: Stlačte pre počiatočné nastavenia.

MIC PRIORITY : Stlačte toto tlačidlo pre uprednostnenie prehrávania zvuku z mikrofónu.

REPEAT: Opakovanie aktuálnej skladby / všetkých skladieb

PREV: Tlačidlo pre predchádzajúcu skladbu

NEXT: Tlačidlo pre nasledujúcu skladbu

PLAY PAUSE : Tlačidlo prehrávania/pozastavenia USB/SD CARD/BT

MUTE: Stlačte pre stlmenie zvuku (zrušenie zvuku)

VOL-: Tlačidlo zníženia hlasitosti

VOL+: Tlačidlo zvýšenia hlasitosti

<FLDR: Predchádzajúci priečinok

FLDR>: Nasledujúci priečinok

SUB-: Zníženie hlasitosti subwoofer-a

SUB+: Zvýšenie hlasitosti subwoofer-a

TRE+: Tlačidlo zvýšenia vysokých frekvencií

TRE-: Tlačidlo zníženia vysokých frekvencií

EQ: Stlačte pre výber rôznych vyrovnávacích režimov

V cyklickom režime: CLASS- POP-ROCK- JAZZ- VOCAL - NORMAL

BASS+: Tlačidlo pre zvýšenie basov

BASS-: Tlačidlo pre zníženie basov

M.TRE+: Zvýšenie vysokých frekvencií pre mikrofón

M.TRE-: Zníženie vysokých frekvencií pre mikrofón

MIC+: Tlačidlo zvýšenia hlasitosti mikrofónu

MIC-: Tlačidlo zníženia hlasitosti mikrofónu

M.BASS+: Zvýšenie basov mikrofónu

M. BASS -: Zníženie basov mikrofónu

ECHO-: Zníženie času ozveny

ECHO+: Zvýšenie času ozveny

DELAY-: Skrátene trvanie ozveny

DELAY+: Zvýšenie trvanie ozveny

FUNKCIE

Vlastnosti:

1. Dvojkanálový reproduktorový systém Bluetooth 2.1
2. S funkciou výberu priečinkov
3. Svetlá (osvetlenie ovládacieho panela reproduktorov a zosilňovača)
4. FM/FM SCAN
5. LED displej
6. Prevádzkový dosah Bluetooth 10 metrov
7. USB
8. Karaoke (mikrofón)*2
9. Funkcia EQ
10. Ovládanie Treble
11. Ovládanie Bass
12. Ovládanie Subwoofer
13. Ovládanie hlasitosti
14. Funkcia vstupu AUX *2, vhodná pre PC, MID, TV a iné audio zariadenia
15. Diaľkové ovládanie
16. Optická funkcia

- RMS výkon 1800W
- Odolnosť subwoofer-a 3 ohmy
- Stredná odolnosť 6 ohmov
- Verzia Bluetooth V5.0+BR+EDR+BLE
- Vysielací výkon BTH kanála 50 mW
Bluetooth BTH
- Frekvencia Bluetooth 2,402 GHz - 2,480 GHz
- Dosah Bluetooth 10 m
- FM frekvencia 87,5-108 MHz
- Reproduktory Subwoofer 1*8" + stredný
reproduktor 2*8" + tweeter 2*1,5"
- Frekvenčná odozva 20 Hz - 20 kHz
- Rozmery zosilňovača 445 (L) x 200 (W) x 170 (H) mm
- Rozmery reproduktorov 250(L)*205(W)*435(H)mm*2
- Veľkosť subwoofer-a 250(L)*335(W)*435(H)mm*2

Zapnutie/Vypnutie

Stlačte najprv tlačidlo POWER a následne tlačidlo stand by na ovládacom paneli pre zapnutie reproduktora. Stlačte tlačidlo stand by pre nastavenie režimu stand by, opäť stlačte tlačidlo POWER, keď je jednotka zapnutá, pre vypnutie.

Prehrávanie hudby z USB:

1. Zapnite zosilňovač.
2. Vložte USB zariadenie do príslušných slotov, reproduktor automaticky prehrá uloženú hudbu.
3. V režime prehrávania stlačte tlačidlo Predchádzajúca alebo Nasledujúca, aby ste vybrali skladby, ktoré sa vám páčia, a na ovládacom paneli stlačte tlačidlá VOL+ a VOL- pre nastavenie hlasitosti.
4. Stlačte Play/Pause pre prehrávanie alebo pozastavenie.

Poznámka: Ak je v režime prehrávania Bluetooth vložené zariadenie USB, režim Bluetooth sa automaticky vypne a reproduktor sa prepne na prehrávanie z USB. Krátko stlačte tlačidlo BT pre prepnutie späť do režimu Bluetooth. Produkt môže podporovať USB zariadenie až do 32G.

FM rádio:

1. Zapnite zosilňovač, krátko stlačte tlačidlo FM/FM SCAN pre vstup do režimu rádia.
2. V režime rádia dlho stlačte tlačidlo FM/FM SCAN, aby ste vyhľadali FM kanál a automaticky ho uložili.
3. Stlačte tlačidlo Previous alebo Next pre výber rôznych kanálov, stlačte VOL+ a VOL pre nastavenie hlasitosti.
4. Stlačte tlačidlo „Play/Pause“ pre vypnutie reproduktora.

AUX

V prípade iných kompatibilných hudobných zariadení alebo prehrávačov MP3/MP4 použite dodaný audio kábel na pripojenie zo zásuvky „Line Out“ zariadenia k „AUX“ tohto zariadenia a potom si vychutnajte hudbu. Keď používate externé zariadenie, tlačidlá prehrávania/pozastavenia, hlasitosti, predchádzajúce/nasledujúce môžu byť ovládané externým zariadením.

Karaoke:

Na vychutnanie si funkcie karaoke použite káblový mikrofón (nie je súčasťou dodávky). Vložte ho do slotu a potom ho použite. Nastavte hlasitosť mikrofónu pomocou tlačidla MIC, upravte ozvenu pomocou tlačidla ECHO.

Treble

Keď reproduktor prehráva hudbu, stlačte tlačidlo TRE-/TRE+ na ovládacom paneli pred upravenie hlasitosti výšok. Ak chcete dosiahnuť harmonický efekt a vyhnúť sa skresleniu, keď je hlavná hlasitosť nízka, Treble možno zvýšiť, a keď je hlavná hlasitosť vysoká, Treble by sa mal nastaviť na nízku úroveň.

Bass

Keď reproduktor prehráva hudbu, stlačte tlačidlo BASS-/BASS+ na ovládacom paneli pre upravenie úrovne basov. Ak chcete dosiahnuť harmonický efekt a vyhnúť sa skresleniu, keď je hlavná hlasitosť nízka, môžete zvýšiť basy a keď je hlavná hlasitosť vysoká, basy by sa mali znížiť.

Ovládanie subwoofer-a

Stlačte SUB-/ SUB+ pre upravenie hlasitosti subwoofer-a.

Svetlá

Keď je zosilňovač zapnutý, automaticky sa rozsvietia všetky svetlá (svetlo reproduktora a kontrolka ovládacieho panela zosilňovača), používateľ môže zapnúť/vypnúť stlačením tlačidla svetla na ovládacom paneli zosilňovača.

Funkcia priečinka

Dlho stlačte <FLDR / FLDR > na ovládacom paneli pre prehratie skladieb z priečinkov.

Stlačte tlačidlo **OPTICAL** pre zapnutie optickej funkcie.

AKO POUŽÍVAŤ PRIPOJENIE BLUETOOTH

BT REPRODUKTOR



2 spôsoby aktivácie alebo reštartovania funkcie BT.

1. Stlačte tlačidlo "BT" na diaľkovom ovládači.
2. Stlačte tlačidlo „BT“ na prednom ovládacom paneli .

Reproduktor je v režime „BT“.

Automatické vyhľadávanie a prihlásenie

Reproduktor prejde do automatického vyhľadávania: počas prvých 15 sekúnd vyhľadá posledné pripojené zariadenie.

( LED indikátor BT stále bliká)

Jednotka sa automaticky pripojí k poslednému pripojenému zariadeniu v okruhu 25 metrov

Naposledy pripojené zariadenie: napr. IPAD A

Zapnite funkciu BT zariadenia IPAD A..

A

Keď reproduktor nemôže nájsť naposledy pripojené zariadenie

Reproduktor je možné pripojiť k novému zariadeniu.

Musíte reštartovať BT: prepnite na iný vstup, napr. AUX alebo PLAYER, potom znova vyberte AUX2/BT. BT sa potom zapne a môže sa pripojiť k novému zariadeniu.

Nové zariadenie: napr. IPAD B
Zapnite funkciu BT zariadenia IPAD B

Prihláste sa k " **Akai Trinitone** "

B

( Indikátor BT pred pripojením rýchlo bliká)

Pripojenie úspešné

BT pripojenie je dokončené.

( LED indikátor BT naďalej svieti.)



Poznámky:

1. Predvolená hlasitosť je 10.
2. Funkcia Bluetooth nefunguje pre telefónne hovory. Keď prichádza hovor, zariadenie sa automaticky odpojí a po skončení hovoru sa znova pripojí.

LIKVIDÁCIA ELEKTRICKÝCH A ELEKTRONICKÝCH ZARIADENÍ



Tento symbol na výrobku alebo obale znamená, že s výrobkom by sa nemalo zaobchádzať ako s komunálnym odpadom. Po skončení životnosti nevyhadzujte zariadenie do komunálneho odpadu, ale odneste ho do zberného strediska na recykláciu. Pomôžete tak chrániť životné prostredie a budete môcť predísť akýmkoľvek negatívnym dôsledkom, ktoré by to malo na životné prostredie a ľudské zdravie.

Ak chcete nájsť najbližšie zberné stredisko:

-kontaktujte miestne úrady

- Prístup na webovú stránku: <http://www.asekol.sk/asekol/>

- Vyžiadať si ďalšie informácie z obchodu, v ktorom ste výrobok zakúpili.

DOVOZCA: SC INTERVISION TRADING-RO SRL

Ul. I.C Bratianu, č. 48-52,budova A, poschodie 5,
kancelária 504-505, mesto Pitesti, okres Arges, Rumunsko
PSČ: 110121